

intro

MiG-21 byl další konstrukcí kanceláře Mikojan-Gurjevič, která se zařadila do výzbroje Sovětského svazu, zemí Varšavské smlouvy a dalších ozbrojených sil. Jeho předchůdci byly tak významné typy jako MiG-15, MiG-17 či nadzvukový MiG-19.

Kořeny vývoje letounu sahají do první poloviny 50. let minulého století. V roce 1954 byl dokončen projekt Je-1, velmi rychle nahrazený druhým prototypem Je-2. Oba měly šipové křídlo. Prvním strojem s delta křídlem byl prototyp Je-4, který se do vzduchu dostal poprvé 16. června 1955. Představil se také na letecké přehlídce, která se konala o rok později na moskevském letišti Tušino.

Jako první se do sériové výroby dostala verze MiG-21F, která společně s MiG-21P a MiG-21F-13 reprezentovala první generaci tohoto typu, vyráběnou na přelomu 50. a 60. let minulého století. Následovaly další, pokročilejší verze – PF, FL, PFM, R, S, N a PD, jejichž produkce vyvrcholila ve druhé polovině 60. let. Od roku 1968 probíhala výroba třetí generace, která zahrnovala například verze M, SM, MF, SMT, bis a další.

Souběžně se stavěly také dvoumístné cvičné jednadvacítky MiG-21U, UM a US. Výroba MiGů-21 skončila v roce 1985 a do výzbroje je zařadilo okolo 50 zemí světa.

MiG-21 měl během studené války své protějšky v typech Northrop F-5 Freedom Fighter či Dassault Mirage III. Vojska NATO dalo typu kódové označení Fishbed. Stal se v největších počtech vyráběným nadzvukovým letounem. Nové stroje v Sovětském svazu sjížděly z továrních linek v Moskvě, Gorkém a Tbilisi. V licenci se stavěla verze MiG-21F-13 v Československu a MiG-21FL, M a bis v Indii u Hindustan Aeronautics Ltd. V Sovětském svazu vzniklo 10 645 exemplářů všech verzí, v Československu 194 kusů a v Indii 657 strojů.

Kromě ozbrojených sil Sovětského svazu létal s řadě zemí, s výjimkou Austrálie na všech kontinentech. Zúčastnil se řady válečných konfliktů, včetně války ve Vietnamu, indicko-pákistánských potyček, kubánského tažení v Angole či arabské snahy o zničení Izraele. Díky největšímu zapojení do bojových akcí se největší počet stíhacích es zrodil ve Vietnamu. Na čele žebříčku stojí Nguyen Van Coc s devíti sestřely.

V roli přepadového stíhacího letounu sloužily MiGy-21 v Sovětském svazu a dalších zemích Varšavské smlouvy až do 80. let, kdy jej jako plnohodnotná náhrada začaly z prvoliniové služby vytlačovat nové MiGy-29 Fulcrum.

Z této stavebnice si můžete postavit zejména modely letounů MiG-21MF. Jde o exportní variantu verze SM, kde písmeno „M“ znamená „modernizovaný“ a písmeno „F“ pak „forsirovaný“ – tedy modernizovaný s přídavným spalováním. V tovární dokumentaci figuruje pod označením Iždělje 96F. Poháněl ji motor Tumanskij R-13-300 s přídavným spalováním a nesl radar Safir-21/RP-22. Výzbroj tvořil kanon GŠ-23-2L ráže 23 mm se zásobou 200 ran. Na závěsníky bylo možné podvěsit kombinaci pum FAB až do ráže 500 kg, raketnic UB-16-57U a raket R-3S, Ch-66, S-24, včleně rakety vzduch-vzduch R-60 a její infračerveně naváděné varianty R-60M. V kódu NATO nesly MiGy-21MF označení Fishbed J.

PLASTIC PARTS

B>

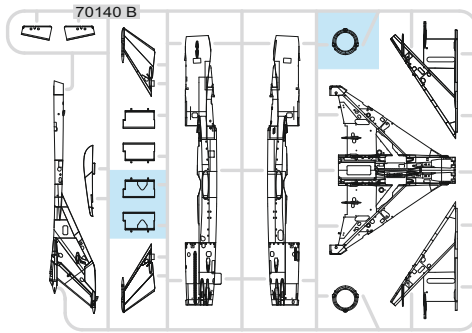

C>

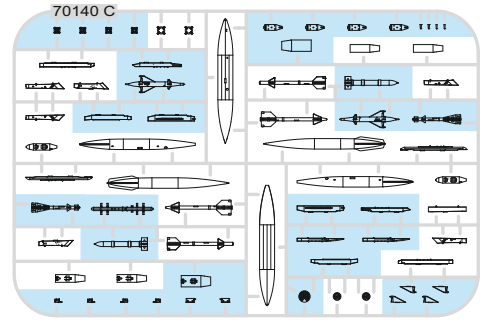

D>

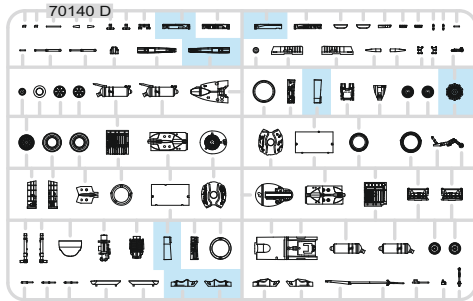

E>



GSI Creos (GUNZE)		MISSION MODELS	
AQUEOUS	Mr.COLOR	PAINTS	
H1	C1	MMP-001	WHITE
H3	C3	MMP-003	RED
H4	C4	MMP-007	YELLOW
H5	C5	MMP-048	BLUE
H6	C6	MMP-004	GREEN
H11	C62	MMP-001	FLAT WHITE
H12	C33	MMP-047	FLAT BLACK
H26	C66		BRIGHT GREEN
H51	C11	MMP-063	LIGHT GULL GRAY
H53	C13		NEUTRAL GRAY
H70	C60	MMP-056	GRAY

GSI Creos (GUNZE)		MISSION MODELS	
AQUEOUS	Mr.COLOR	PAINTS	
H77	C137	MMP-040	TIRE BLACK
H81	C55	MMP-023	KHAKI
H84	C42		MAHOGANY
H80	C47		CLEAR RED
H84	C138		CLEAR GREEN
H318	C318		RADOME
H332	C332		LIGHT AIRCRAFT GRAY
H338	C338	MMP-116	LIGHT GRAY
H413	C113		YELLOW
H418	C118	MMP-055	LIGHT BLUE
	C19		SANDY BROWN
	C391		INTERIOR GREEN
Mr.METAL COLOR		METALLICS	
	MC213	MMM-006	STEEL
	MC214	MMM-001	DARK IRON
	MC218	MMM-003	ALUMINIUM
Mr.COLOR SUPER METALLIC		METALLICS	
	SM205/SM06	MMC-001	SUPER CHROME SILVER

-Parts not for use. -Teile werden nicht verwendet. -Pièces à ne pas utiliser. -Tyto díly nepoužívejte při stavbě. - 使用しない部品

ATTENTION * UPOZORNĚNÍ * ACHTUNG * ATTENTION

(GB)

Carefully read instruction sheet before assembling. When you use glue or paint, do not use near open flame and use in well ventilated room. Keep out of reach of small children. Children must not be allowed to suck any part, or pull vinyl bag over the head.

(CZ)

Před započatím stavby si pečlivě prostudujte stavební návod. Při používání barev a lepidel pracujte v dobře větrané místnosti. Lepidla ani barvy nepoužívejte v blízkosti otevřeného ohně. Model není určen malým dětem, mohlo by dojít k požití drobných dílů.

(D)

Vor dem Zusammenbau die Bauanleitung gut durchlesen. Kleber und Farben nicht in der Nähe von offenem Feuer verwenden und für eine ausreichende Belüftung sorgen. Den Bausatz von kleinen Kindern fernhalten. Vermeiden Sie, dass Kinder Bauteile in den Mund nehmen oder sich Plastiktüten über den Kopf ziehen.

(F)

lire soigneusement la fiche d'instructions avant d'assembler. Ne pas utiliser de colle ou de peinture à proximité d'une flamme nue, et aérer la pièce de temps en temps. Garder hors de portée des enfants en bas âge. Ne pas laisser les enfants mettre en bouche ou sucer les pièces, ou passer un sachet vinyl sur la tête.

INSTRUCTION SIGNS * INSTR. SYMBOLY * INSTRUKTION SINNBILDEN * SYMBOLES

OPTIONAL VOLBA

BEND OHNOUT

SAND BROUSIT

OPEN HOLE VYVRTAT OTVOR

SYMMETRICAL ASSEMBLY SYMETRICKÁ MONTÁŽ

REMOVE ODŘÍZNOUT

REVERSE SIDE OTOČIT

APPLY EDUARD MASK AND PAINT
POUŽIT EDUARD MASK NABARVIT

1

H51 MMP (C91) (052) LIGHT GULL GRAY
H70 MMP (C60) (056) GRAY

- MARKING B

- MARKING A

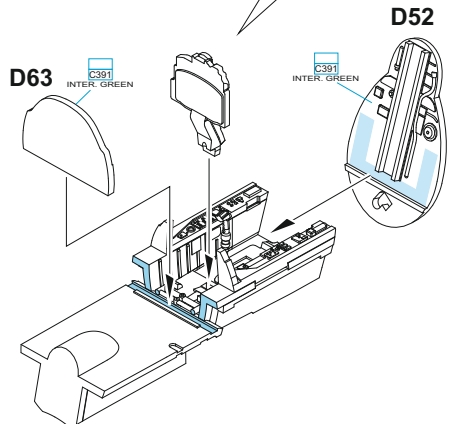
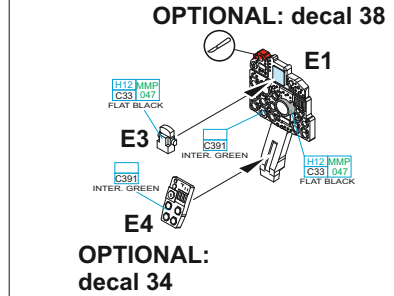
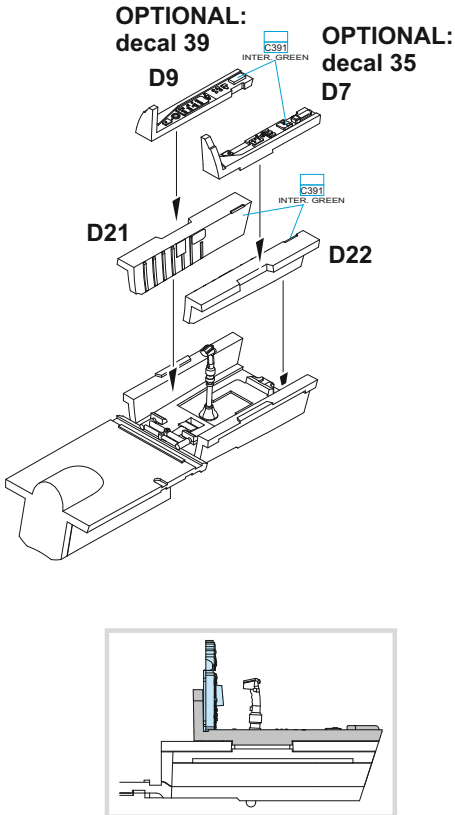
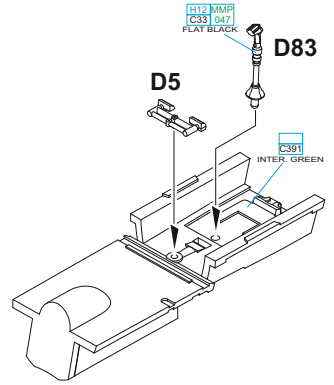
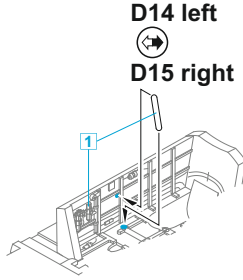
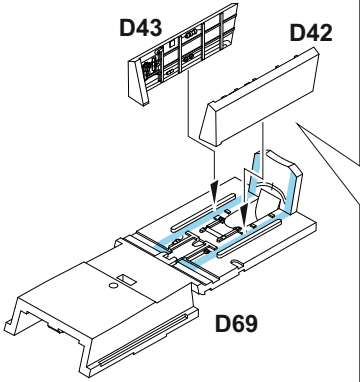

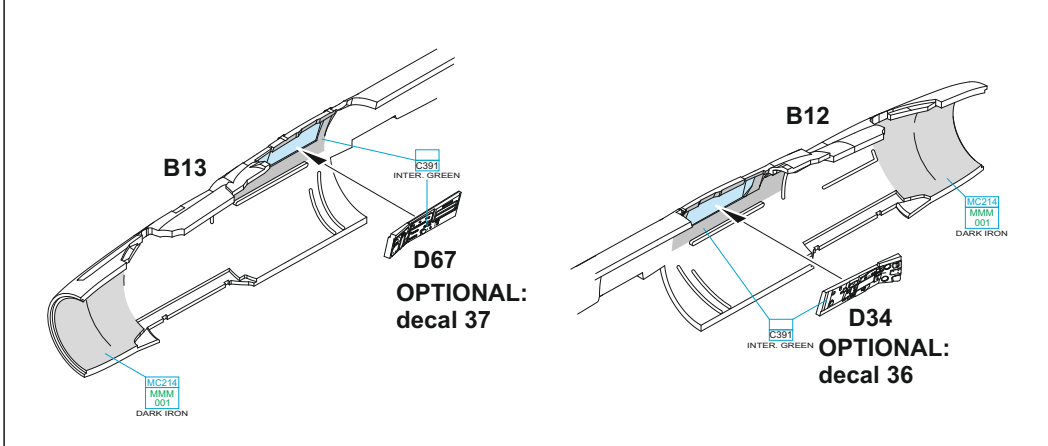
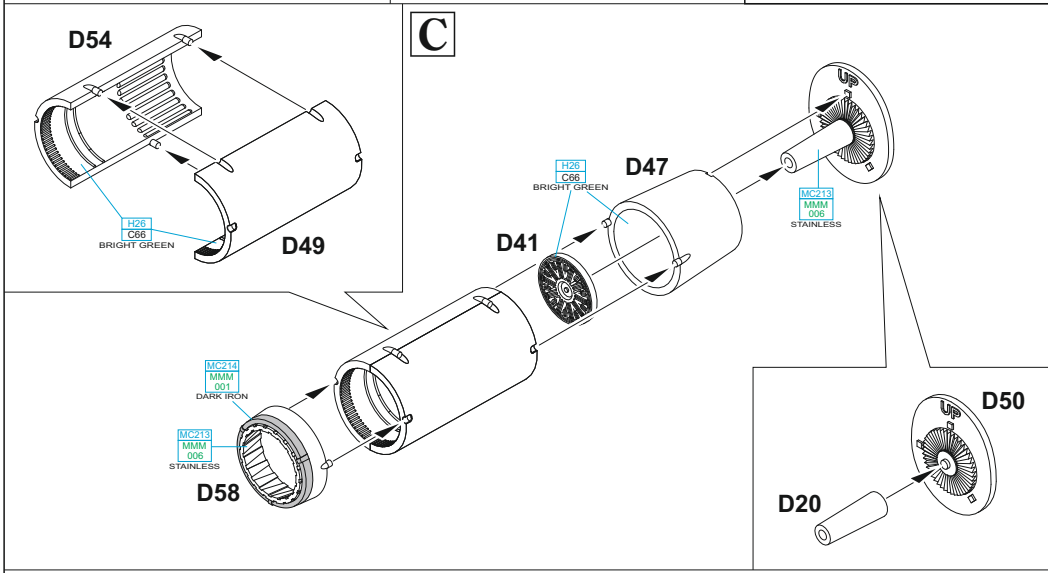
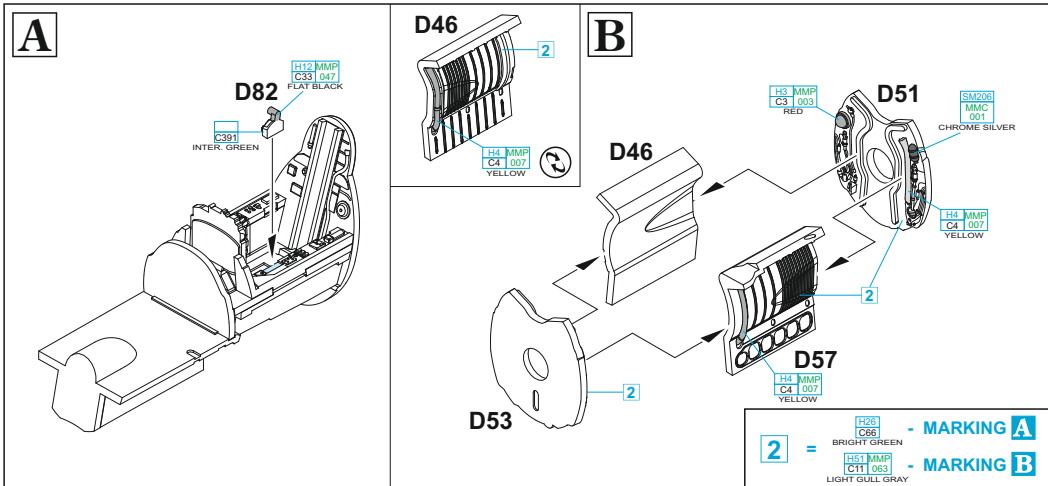

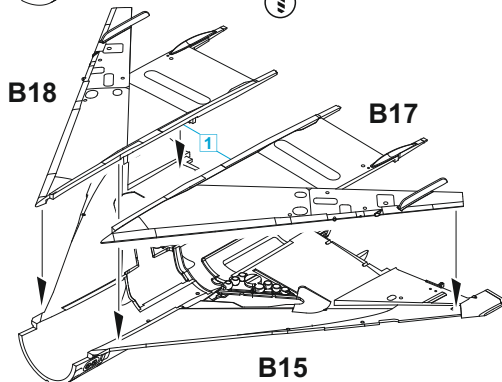
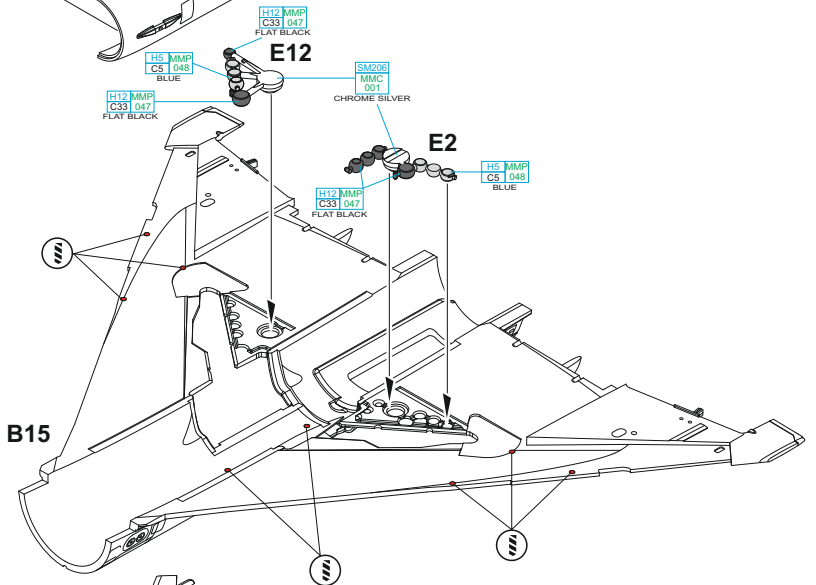
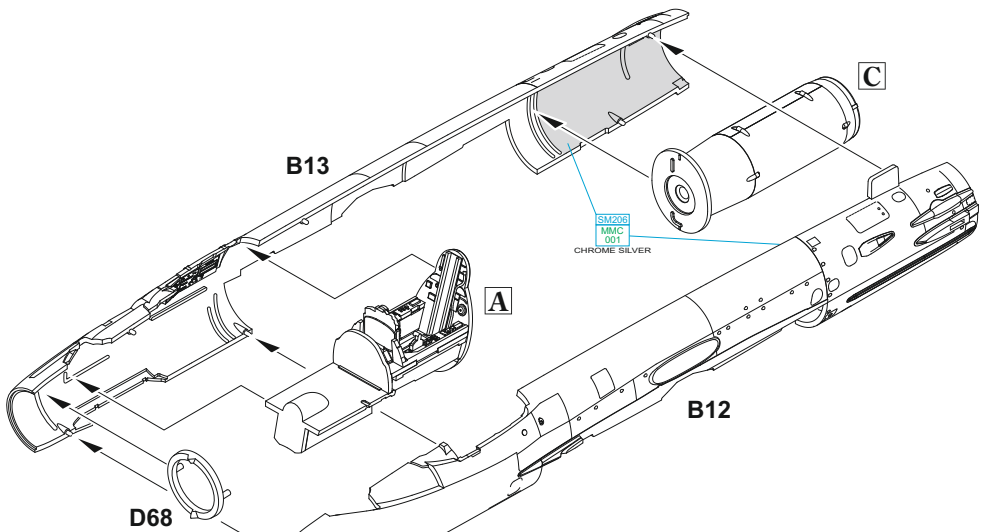

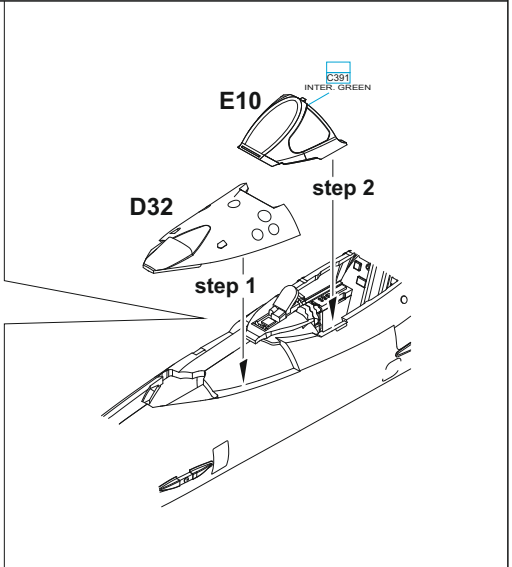
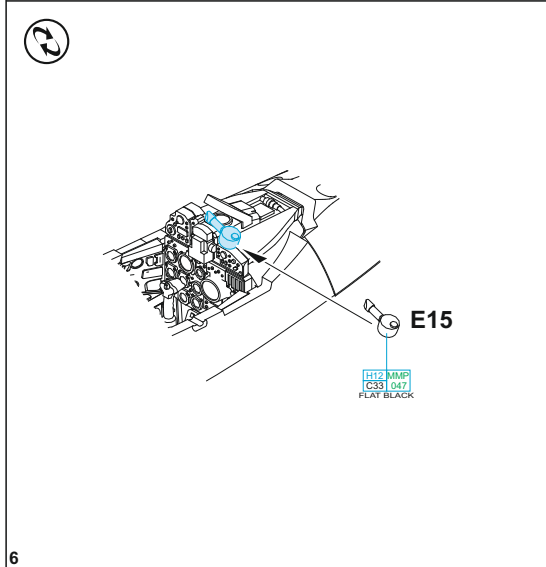
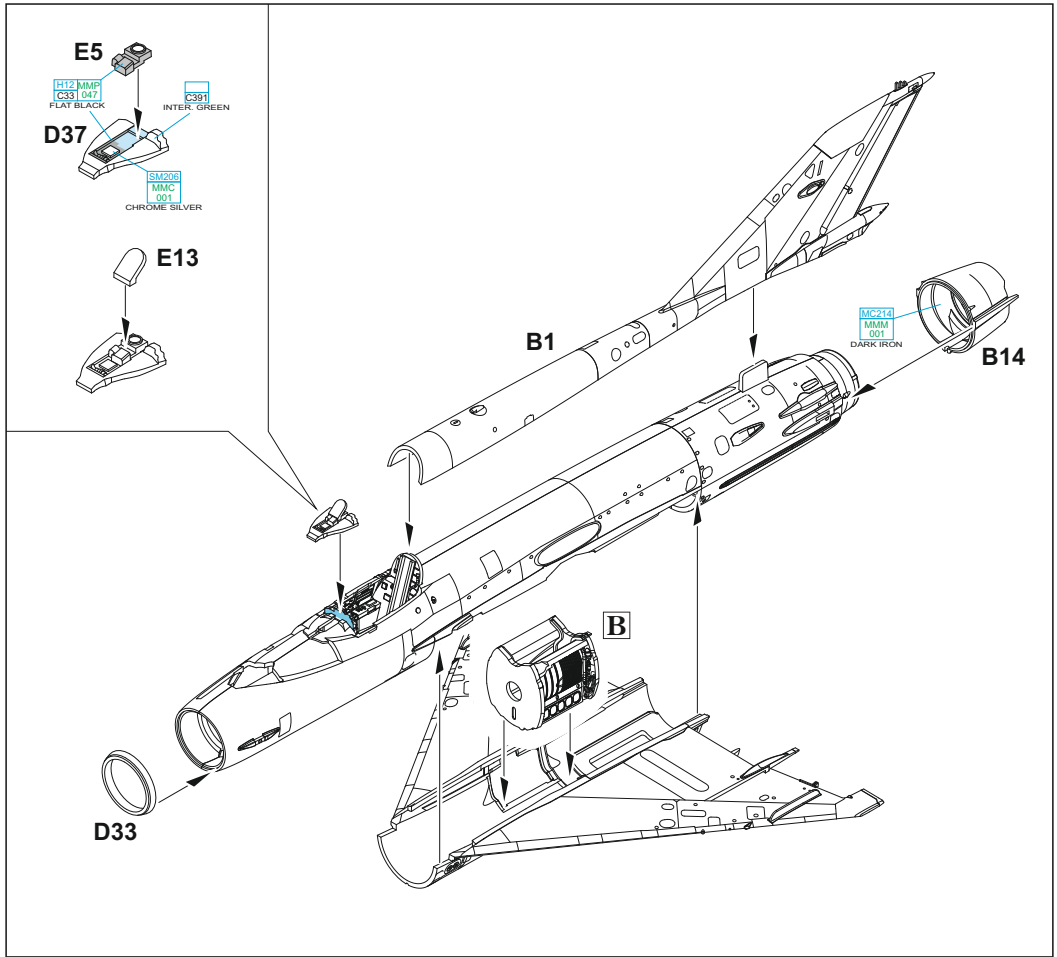

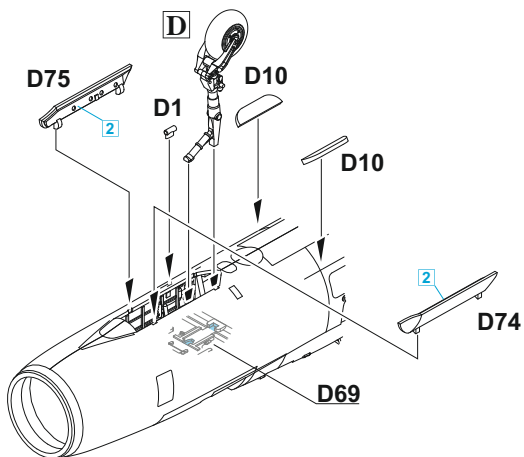
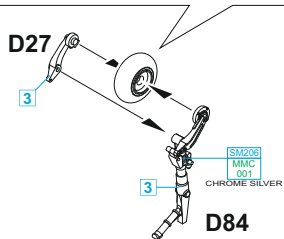
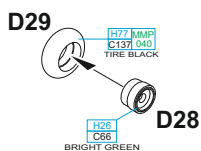
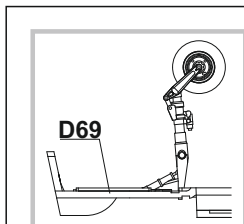
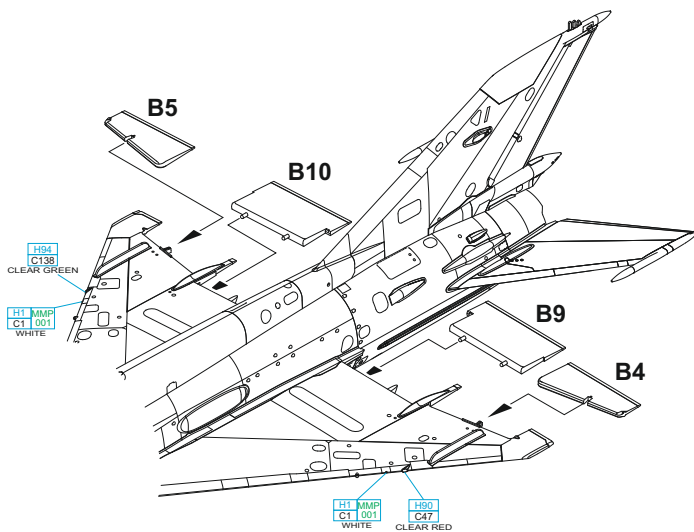
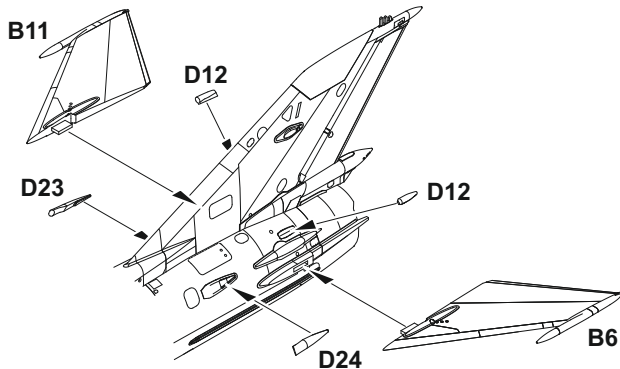

3 = H51 MMP - MARKING B
C11 063 - LIGHT SUELT GRAY
H338 MMP - MARKING A
C338 116 - LIGHT GRAY

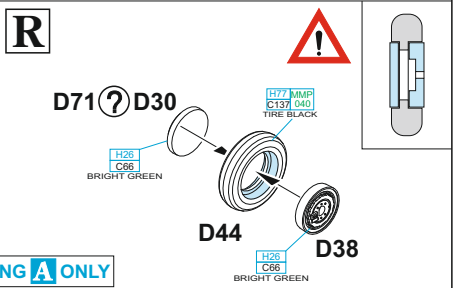
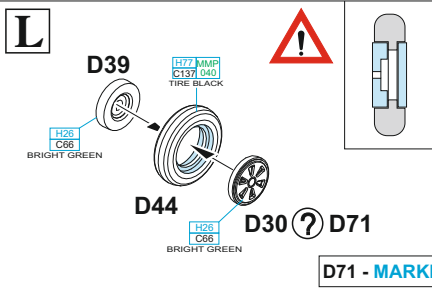
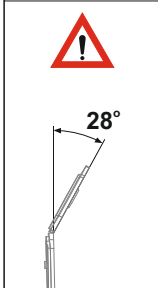
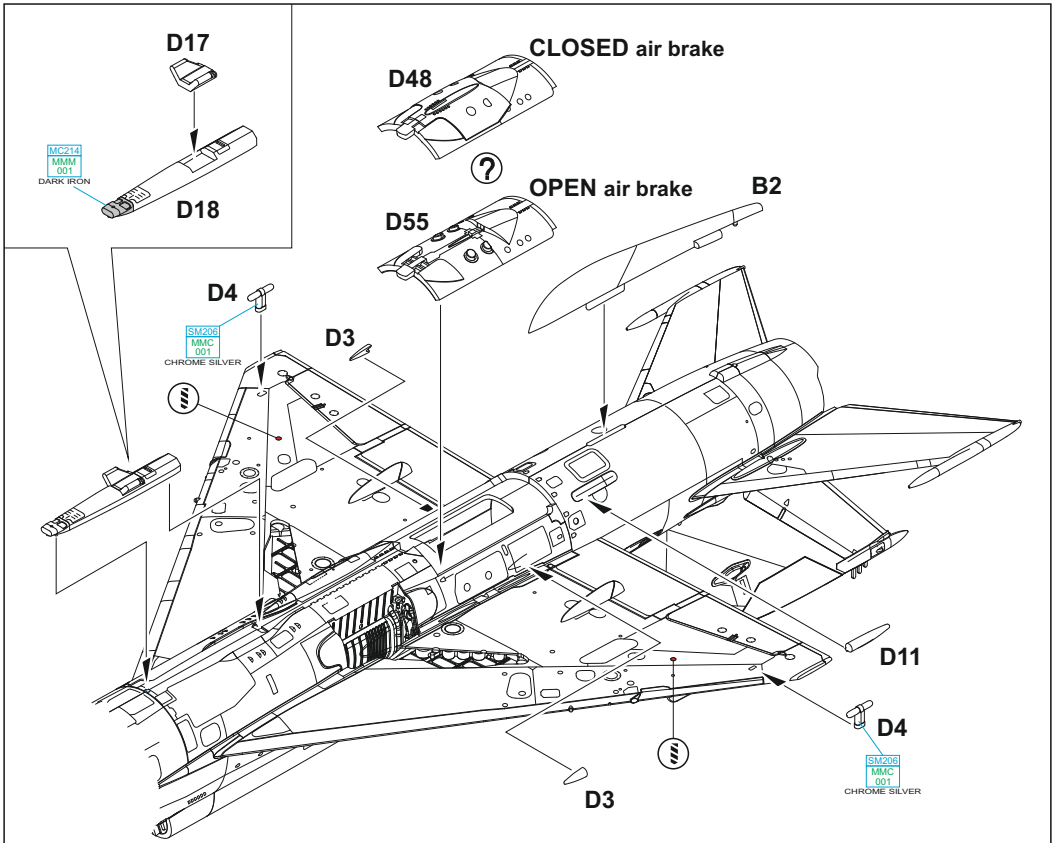

D71 - MARKING A ONLY

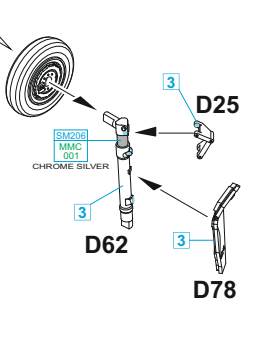
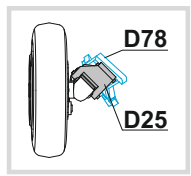
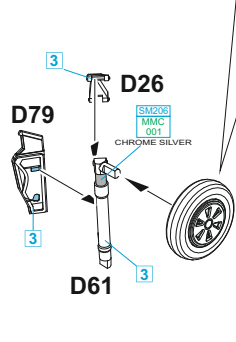
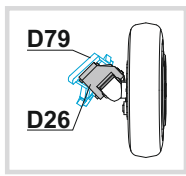
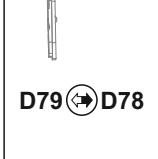

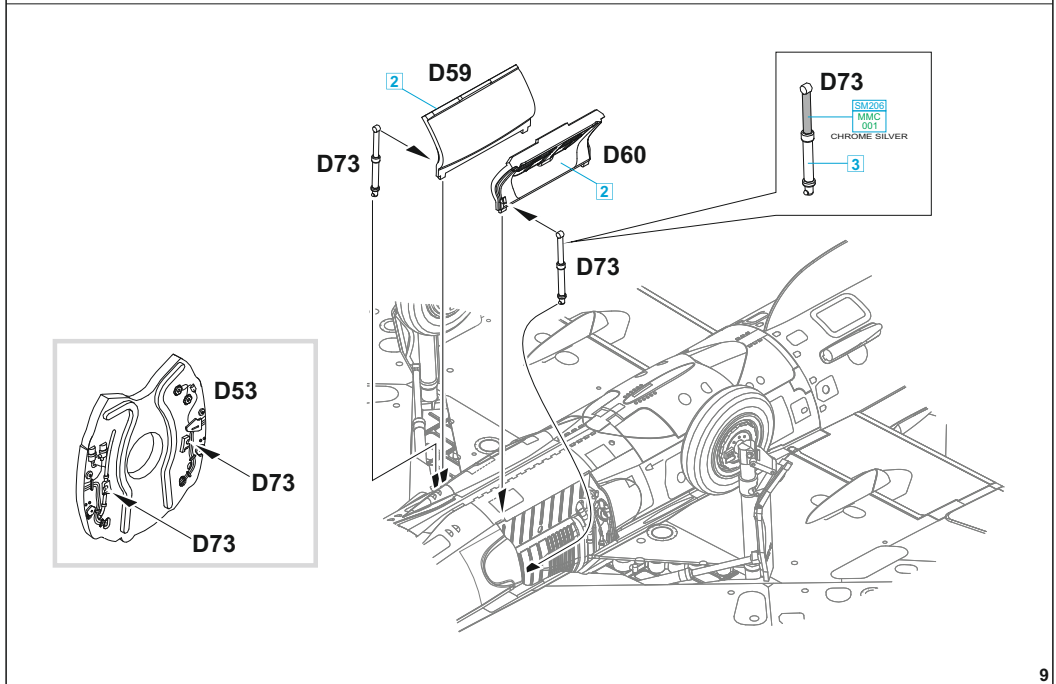
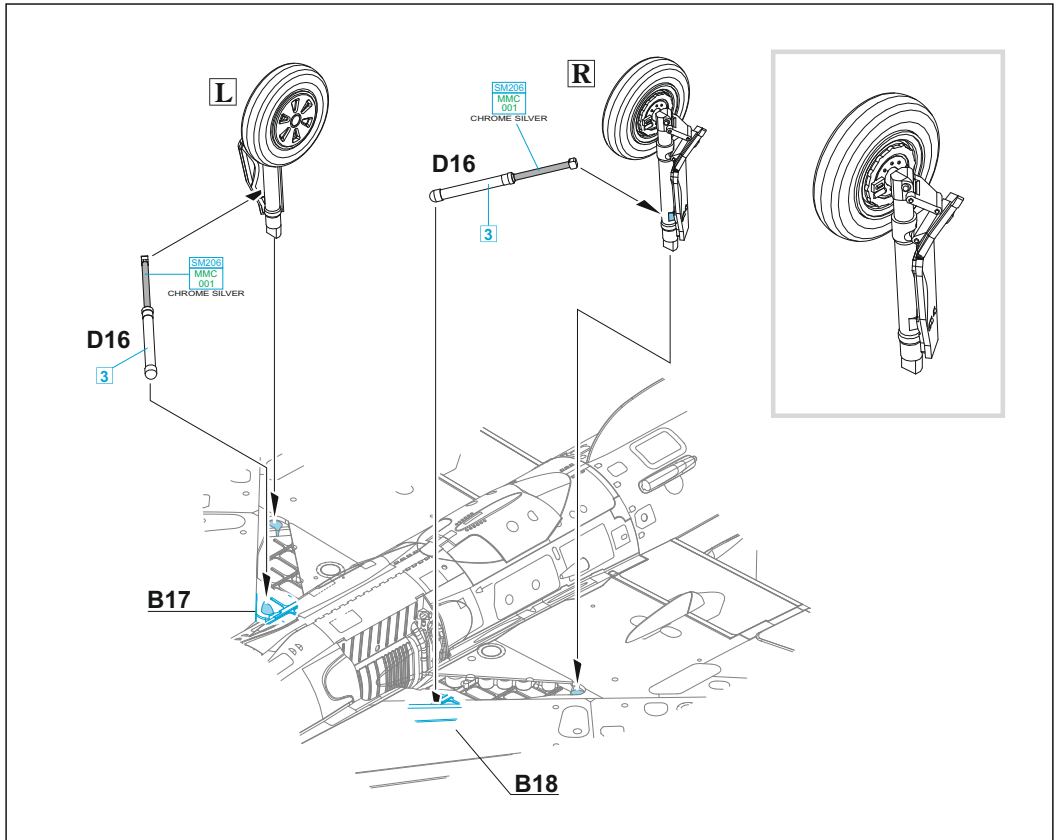

E 2 pcs.

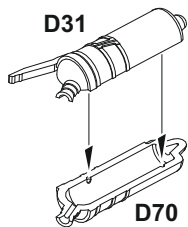

H1 MMP C11 001 WHITE ? H51 MMP C11 053 GRAY ? S12205 MMC 001 CHROME SILVER ?

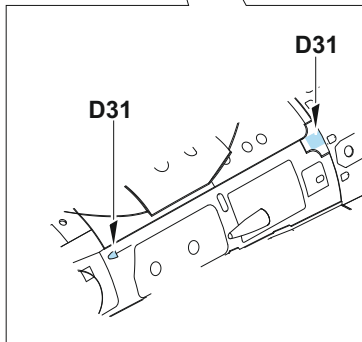
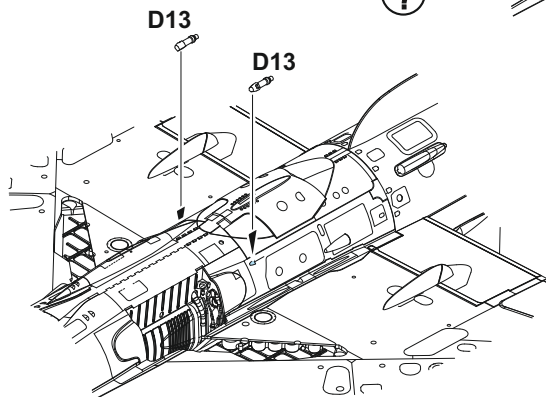
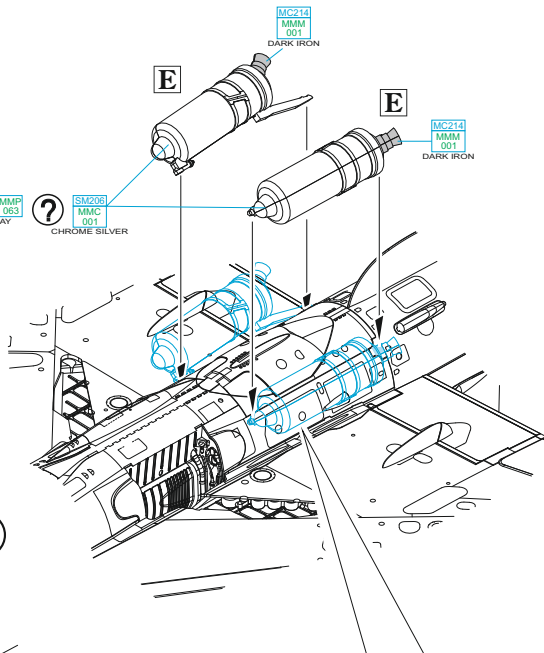

4 = H26 CB6 - MARKING A BRIGHT GREEN
H128 MMP C119 055 - MARKING B LIGHT BLUE

?

OPEN air brake

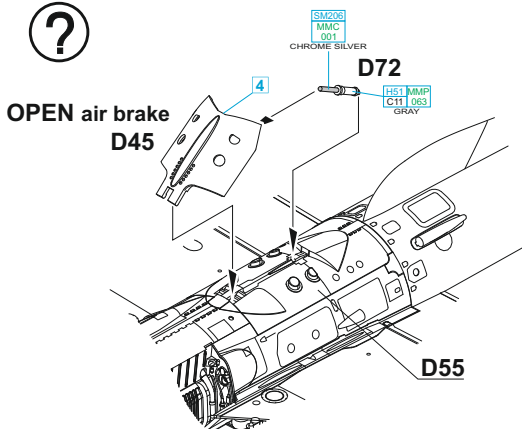
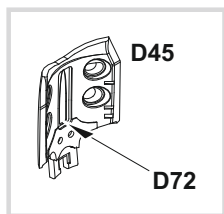

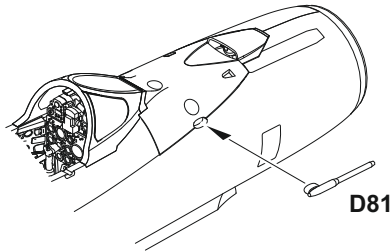
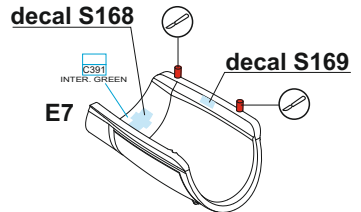
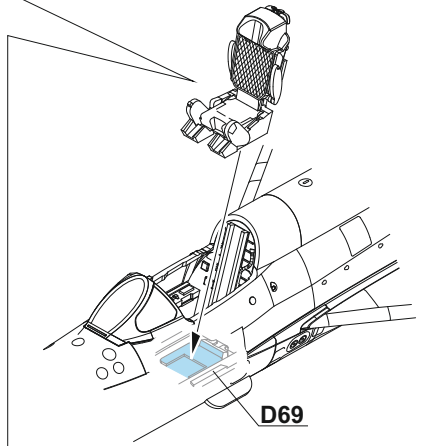
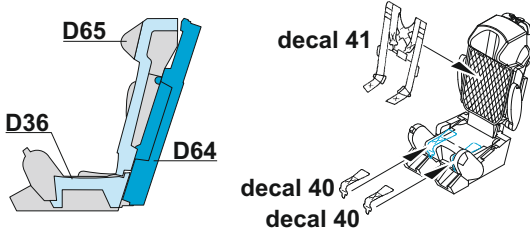
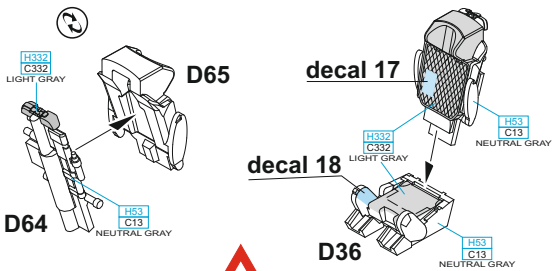

CLOSED
CANOPY

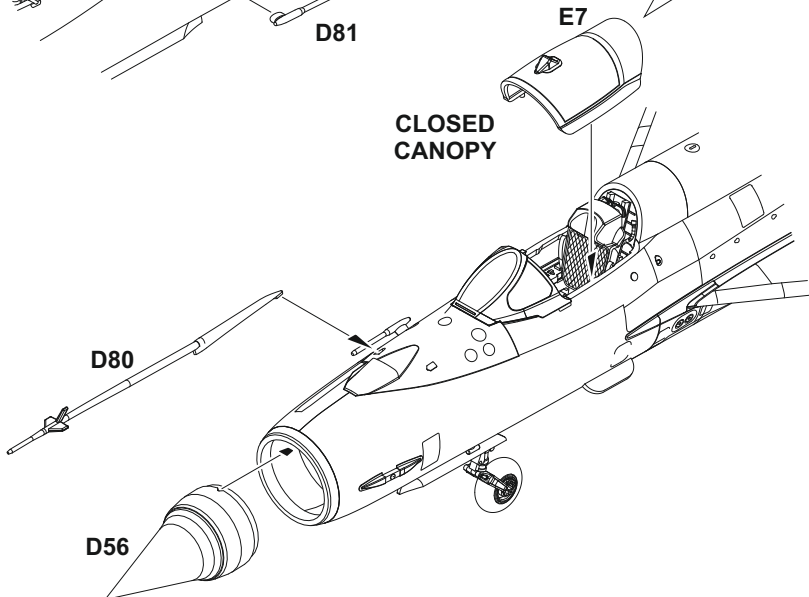

decal S168

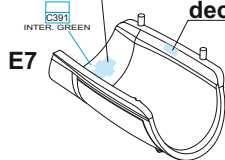

decal S169

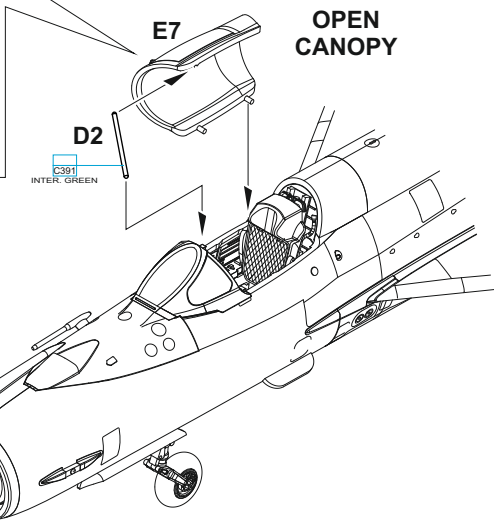

E7

OPEN CANOPY

D2

C391 INTER. GREEN

**EXTERNAL FUEL TANK PYLONS
ZÁVĚSNÍK
PŘ. NÁDRŽE**

C30

UNDERSURFACE COLOR

C21

UNDERSURFACE COLOR

**EXTERNAL FUEL TANK PYLONS
ZÁVĚSNÍK
PŘ. NÁDRŽE**

C40

C10

UNDERSURFACE COLOR

C41

?

**EXTERNAL FUEL TANK PYLONS
ZÁVĚSNÍK
PŘ. NÁDRŽE**

C11

UNDERSURFACE COLOR

**WEAPON PYLONS
ZÁVĚSNÍK VÝZBROJE**

C9

**WEAPON PYLONS
ZÁVĚSNÍK VÝZBROJE**

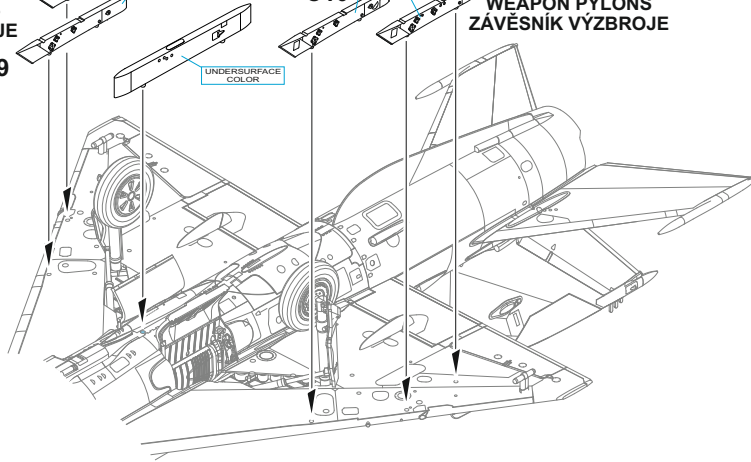

**EXTERNAL FUEL TANK 800 l
PŘÍDAVNÁ NÁDRŽ 800 l**

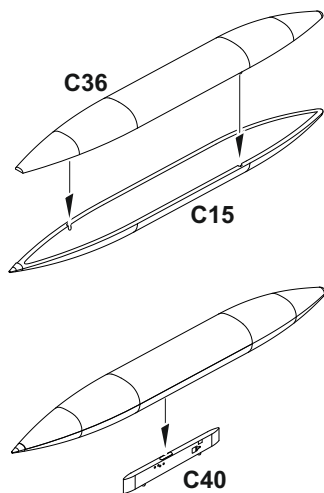

**EXTERNAL FUEL TANK 490 l
PŘÍDAVNÁ NÁDRŽ 490 l
2 pcs.**

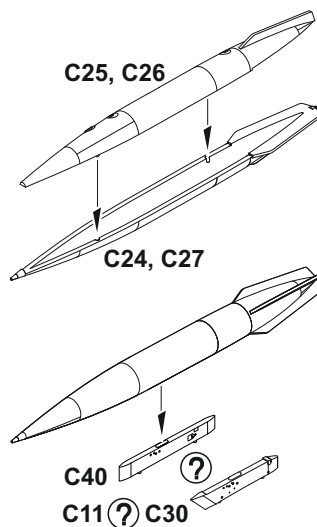

**R-13
2 pcs.**

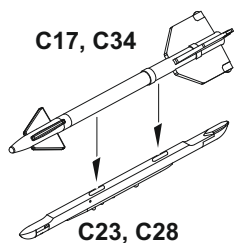

**R-3S
2 pcs.**

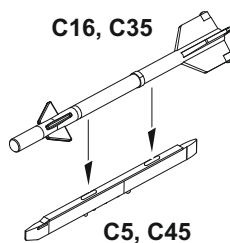

**UB-16
2 pcs.**

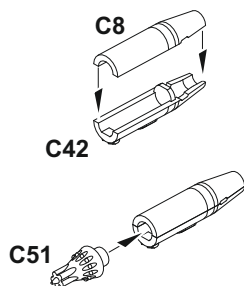

**FAB 250
2 pcs.**

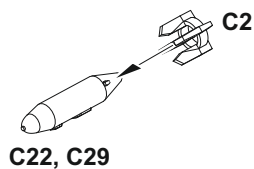

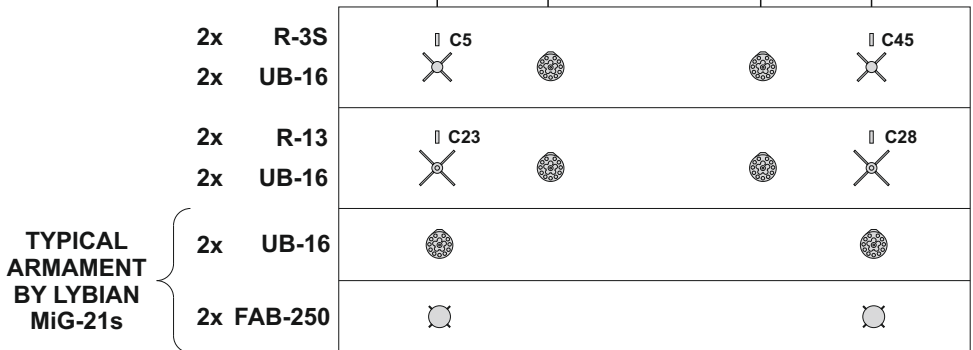
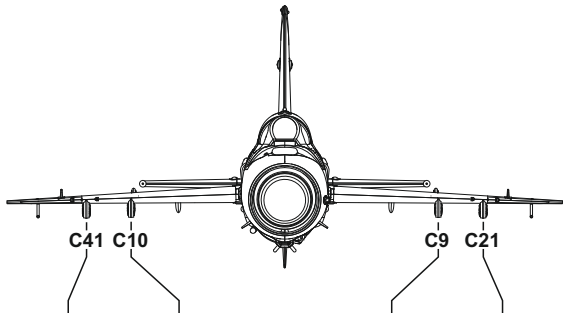
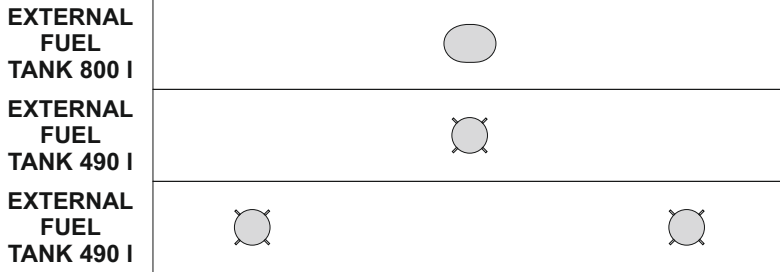
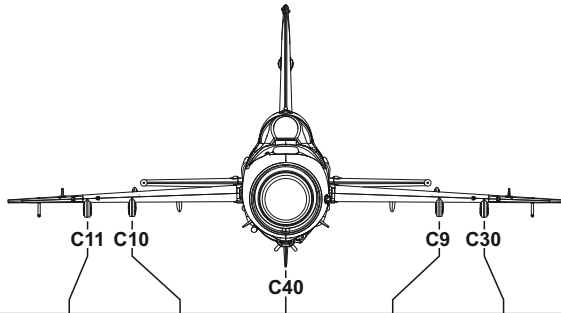

TO CHOOSE WEAPON AND EXTERNAL FUEL TANK OPTION PLEASE FOLLOW YOUR REFERENCE.
PRO VOLBU VÝZBROJE A PŘÍDAVNÝCH NÁDRŽÍ SE DRŽTE DOKUMENTACE KONKRÉTNÍHO STROJE.

3. ELT byla založena 1. ledna 2001 v Poznani - Krzesinách a vyzbrojena stroji MiG-21 ve verzích MF, bis a UM. MiGy-21MF používala pouze dva roky, jejich služba u této jednotky byla ukončena v roce 2002. Autorem kresby mečouna na obou bocích trupu a ocasních plochách je Krzysztof Gladkij, který jej na tento MiG-21MF namaloval ke 45. výročí vzniku jednotky. Kresbu na ocasních plochách doplnil o nápisy „Fishbed“ (kódový název NATO pro MiGy-21) a „45 lat“. Kresba během následujících let prošla několika opravami. V současné době je možné letoun vidět v Poznańském aeroklubu v Kobylnicy.

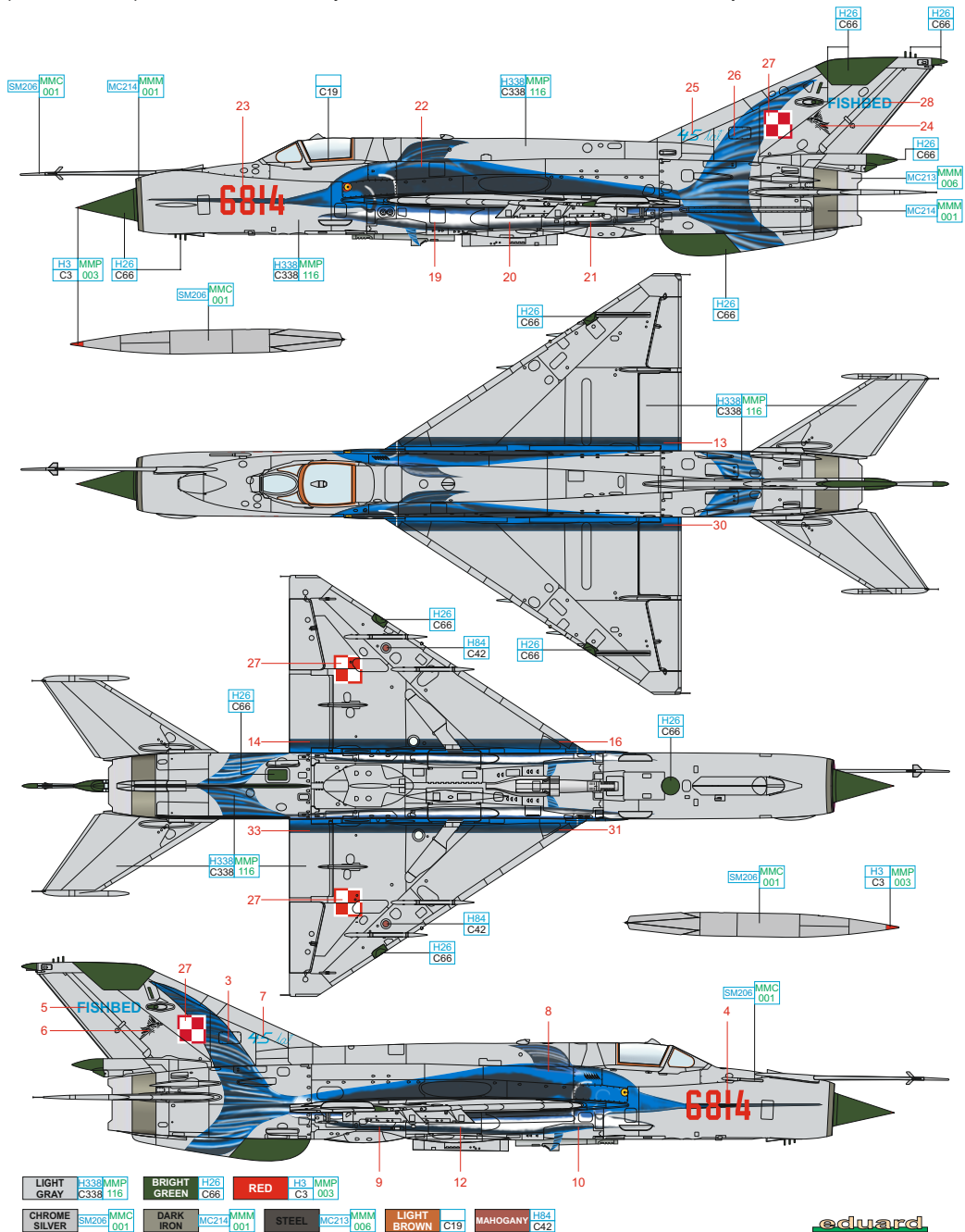

FOR MARKING **A** ONLY

LEVÝ VNĚJŠÍ PALIVOVÝ PYLON
LEFT OUTSIDE UNDERWING TANK PYLON

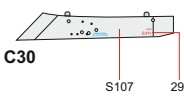

PODTRUPOVÝ PYLON
FUSELAGE PYLON

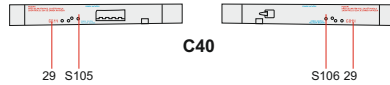

PRÁVÝ VNĚJŠÍ PALIVOVÝ PYLON
RIGHT OUTSIDE UNDERWING TANK PYLON

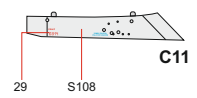

LEVÝ VNĚJŠÍ PYLON
LEFT OUTSIDE PYLON

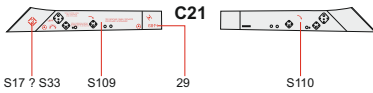

PRÁVÝ VNĚJŠÍ PYLON
RIGHT OUTSIDE PYLON

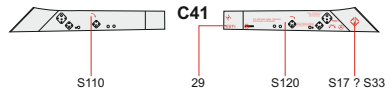

LEVÝ VNITŘNÍ PYLON
LEFT INSIDE PYLON



PRÁVÝ VNITŘNÍ PYLON
RIGHT INSIDE PYLON

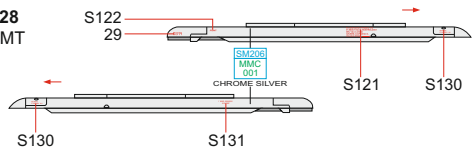
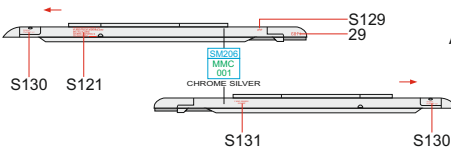
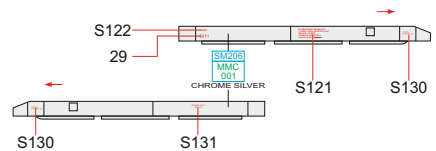
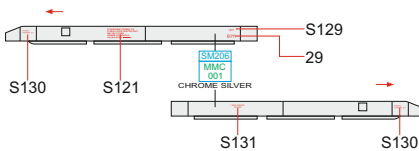
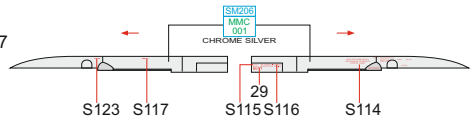
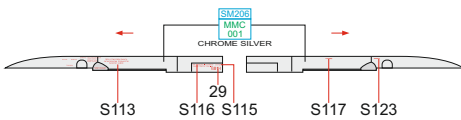
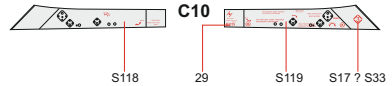

FOR MARKING **A** ONLY

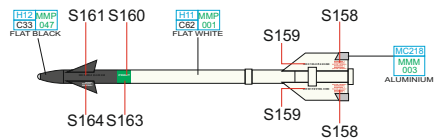
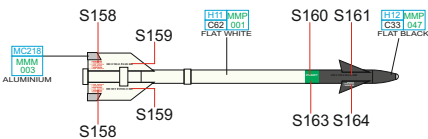
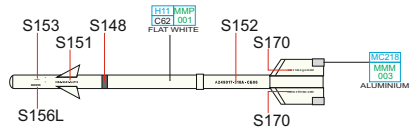
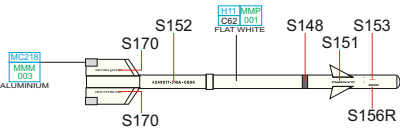
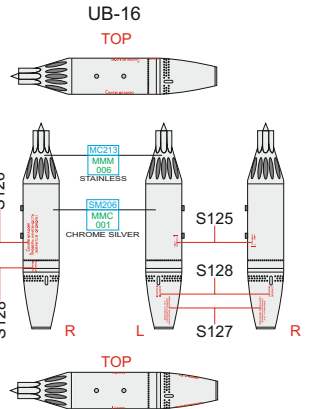
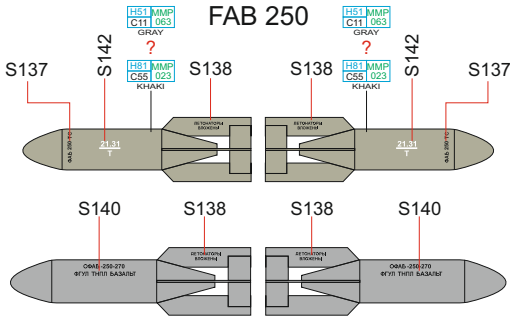
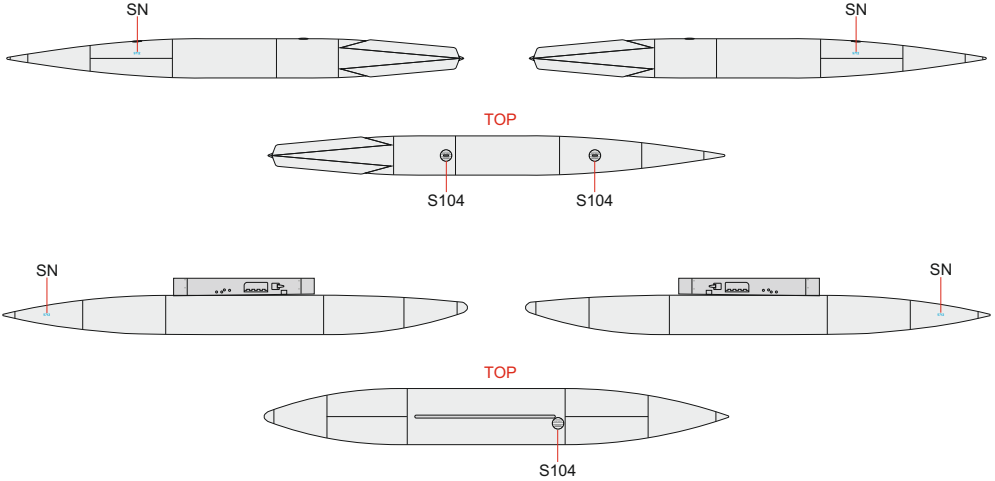

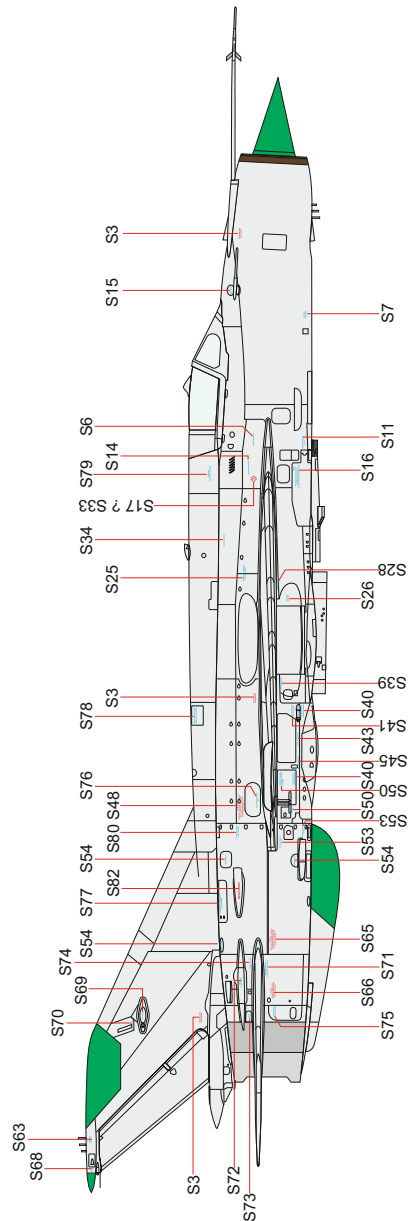
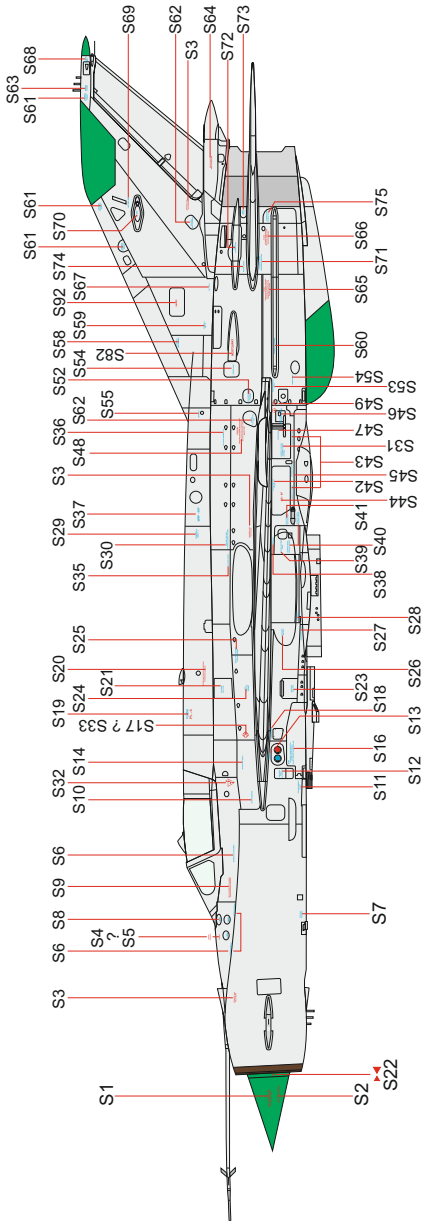

FOR MARKING **A** ONLY