

# SUPER44

## COLORS BARVY FARBEN PEINTURE 色

GSI Creos (GUNZE)		MISSION MODELS	
AQUEOUS	Mr.COLOR	PAINTS	
[H8]	[C8]		SILVER
[H12]	[C33]	[MMP-047]	FLAT BLACK
[H25]	[C34]		SKY BLUE
[H47]	[C41]	[MMP-012]	RED BROWN
[H52]	[C12]	[MMP-091]	OLIVE BRAB
[H53]	[C13]		NEUTRAL GRAY
[H58]	[C351]	[MMP-059]	INTERIOR GREEN
[H77]	[C137]	[MMP-040]	TIRE BLACK
[H327]	[C327]	[MMP-101]	RED

GSI Creos (GUNZE)		MISSION MODELS	
AQUEOUS	Mr.COLOR	PAINTS	
[H329]	[C329]	[MMP-041]	YELLOW
[H330]	[C361]	[MMP-077]	DARK GREEN
[H335]	[C363]	[MMP-094]	MEDIUM SEAGRAY
	[C352]	[MMP-067]	CHROMATE YELLOW
Mr.METAL COLOR			
[MC214]		[MMM-001]	DARK IRON
Mr.COLOR SUPER METALLIC			
[SM201]		[MMC-001]	SUPER FINE SILVER
[SM203]			SUPER IRON

### PLASTIKOVÝ MODEL

FOTOLEPTANÉ DÍLY, EXPRESS MASK,  
NEOBSAHUJE BARVY A LEPIDLO  
VÝROBENO V ČESKÉ REPUBLICĚ

POZOR! OBSAHUJE DROBNÉ A OSTRÉ DÍLY  
VÝROBEK NENÍ HRAČKOU

### SCALE PLASTIC KIT

PE PARTS, MASK,  
PAINT AND GLUE NOT INCLUDED  
MADE IN CZECH REPUBLIC

CONTAINS SMALL AND SHARP PARTS.  
COLLECTORS ITEM · NOT A TOY

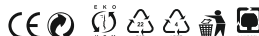

# P-51D Mustang 1/144

Cat.No. 4467

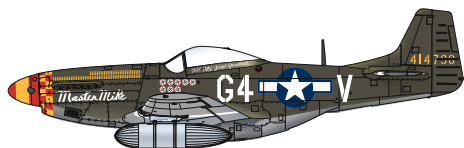

P-51D-10, 44-14798, Maj. Joseph Broadhead, 357th FG, 8th AF, Leiston, Velká Británie, leden 1945

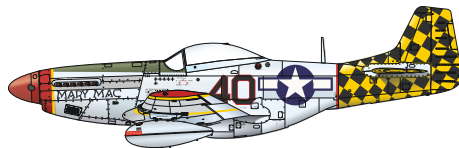

P-51D-10, 44-14467, Lt. Gordon H. McDaniel, 318th FS, 325th FG, 15th AF, Rimini, Itálie, březen 1945

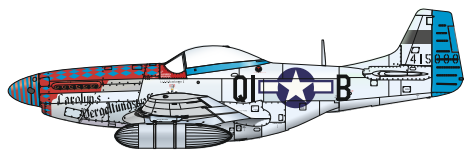

P-51D-15, 44-15080, Capt. Amos H. Bomberger, 361st FS, 356th FG, 8th AF, Martlesham Heath, Velká Británie, prosinec 1944

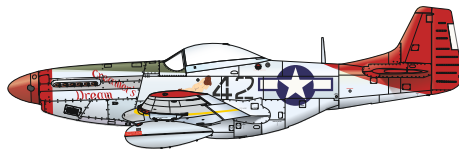

P-51D-15, Lt. Charles White, 301st FS, 332nd FG, 15th AF, Ramitelli, Itálie, leden 1945

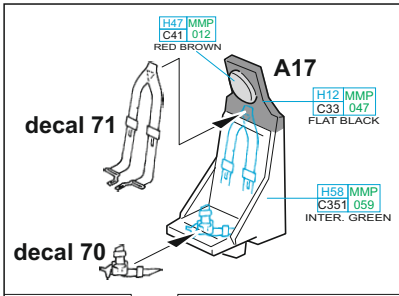

1	=	SM201	- MARKINGS	A, B
		MMC 001		
		FINE SILVER		
		HMP	- MARKINGS	C, D
		C352 067		
		CHROM. YELLOW		

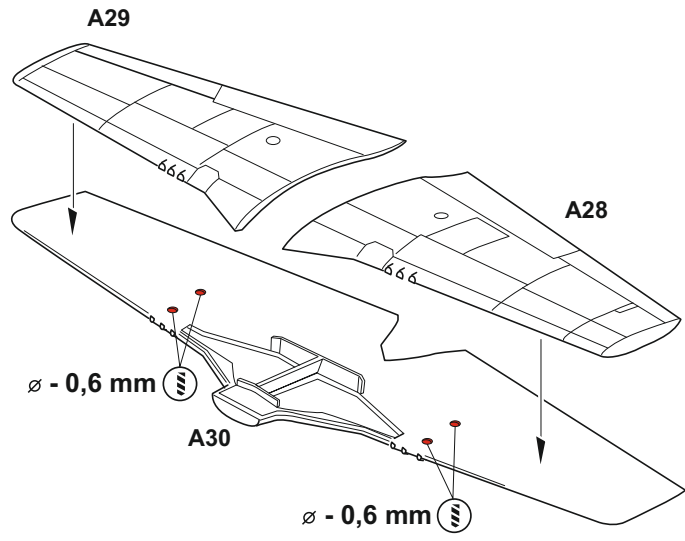
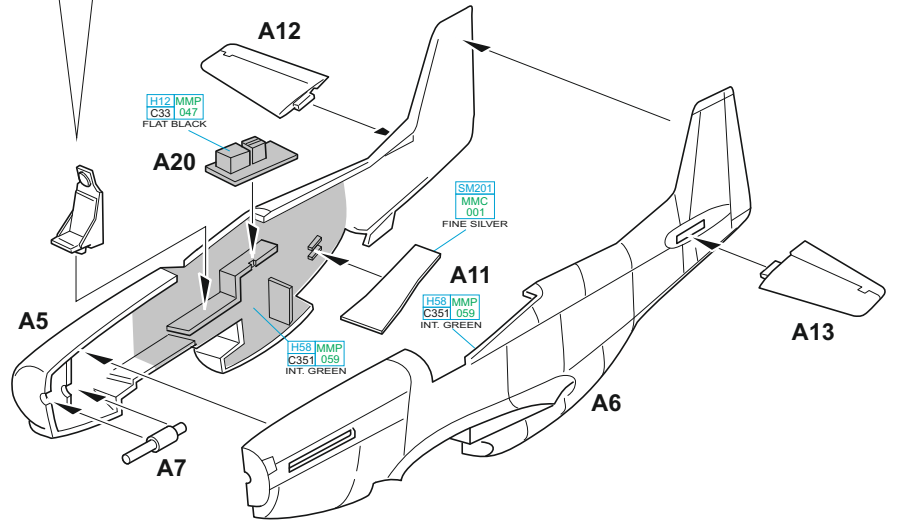

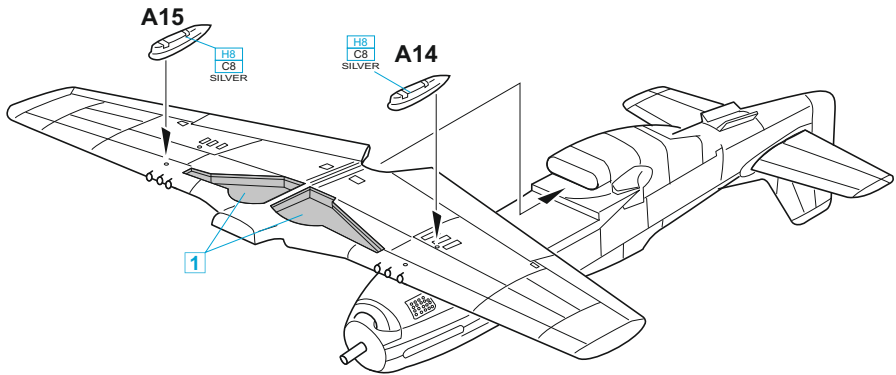

**A**

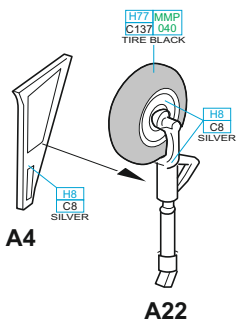

**B**

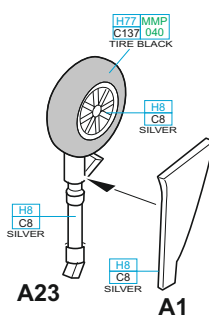

**C**

2 pcs.

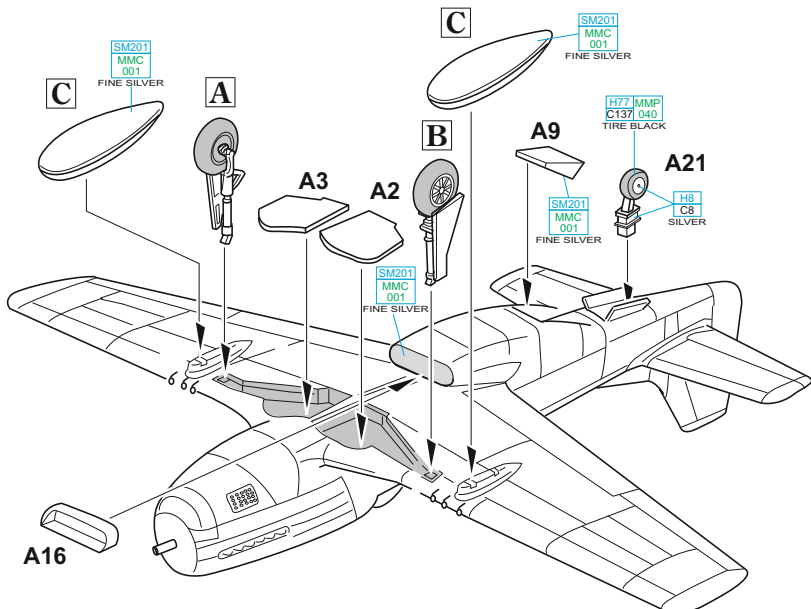
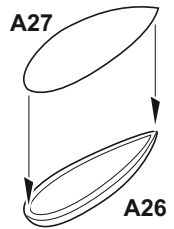

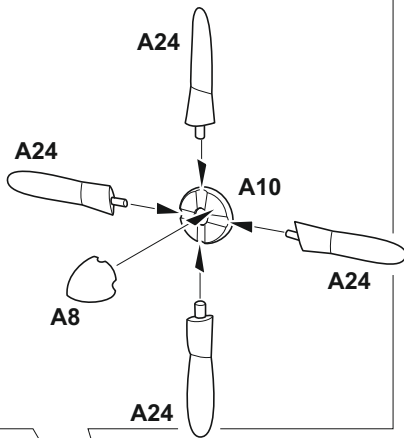

G1 - MARKINGS B; C; D  
 G2 - MARKINGS A

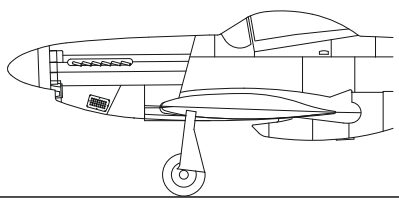
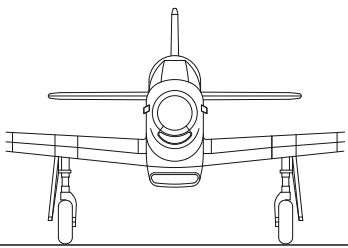
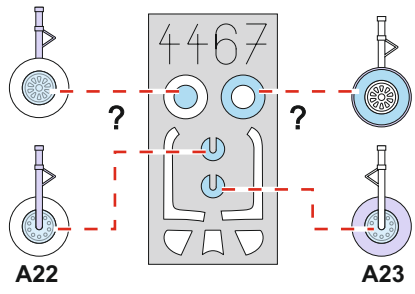
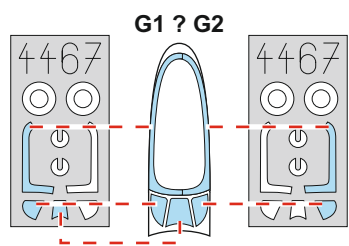
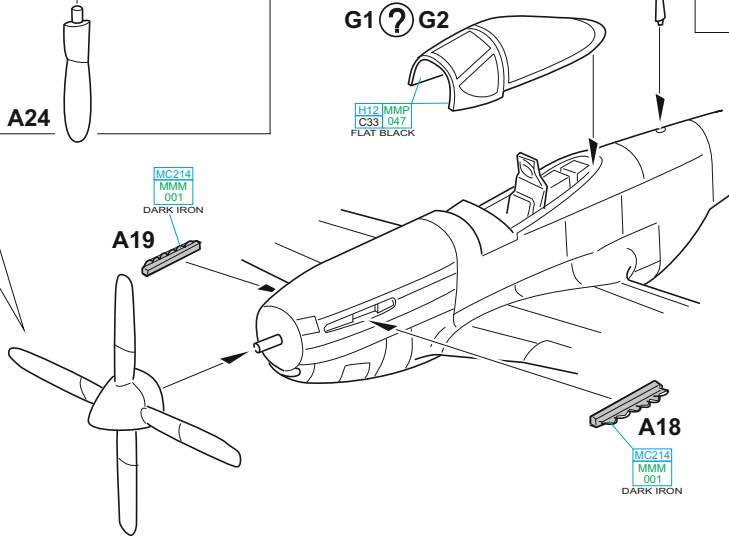
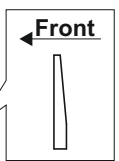

# A P-51D-10, 44-14798, Maj. Joseph Broadhead, 357th FG, 8th AF, Leiston, Velká Británie, leden 1945

357th Fighter Group se stala první stíhací skupinou 8. letecké armády vyzbrojenou stroji P-51 Mustang, s nimiž od listopadu 1943 prošla výcvikem na britské základně Raydon. Do bojů s nepřítelem vstoupila v únoru, kdy již působila ze základny Leiston. Neoficiálně byli její příslušníci nazýváni Yoxford Boys, kdy je takto poprvé pojmenoval komentátor britského vysílání německého rádia v noci po jejich příjezdu na základnu Leiston, ležící poblíž obce Yoxford. Joseph Broadhead byl velitelem podřízené 362th FS od 10. března do 25. srpna 1944, kdy byl po odlétání své druhé tury odeslán na odpočinek do Spojených států. Po odpočinku se k 357th FG vrátil ještě na třetí tury, kterou ukončil v únoru 1945. Během bojů 2. světové války dosáhl osmi sestřelů nepřátelských letadel. Stroj Maj. Broadheada nesl na levé straně přídě nápis Master Mike (jím dříve používaný P-51B byl pojmenován Baby Mike). Nad výfuky byl zaznamenán počet misi v podobě bombiček. Jaké kamuflážní barvy byly na letounech 357th FG použity, není zcela jasné. Zatímco pamětníci hovoří o britských odstínech Dark Green a Medium Sea Gray, dochované barevné snímky hovoří spíše v prospěch amerických barev Olive Drab a Neutral Gray. Přídě strojí 357th FG zdobila žlutočervená šachovnice, vrtulový kužel byl natřen stejnými barvami.

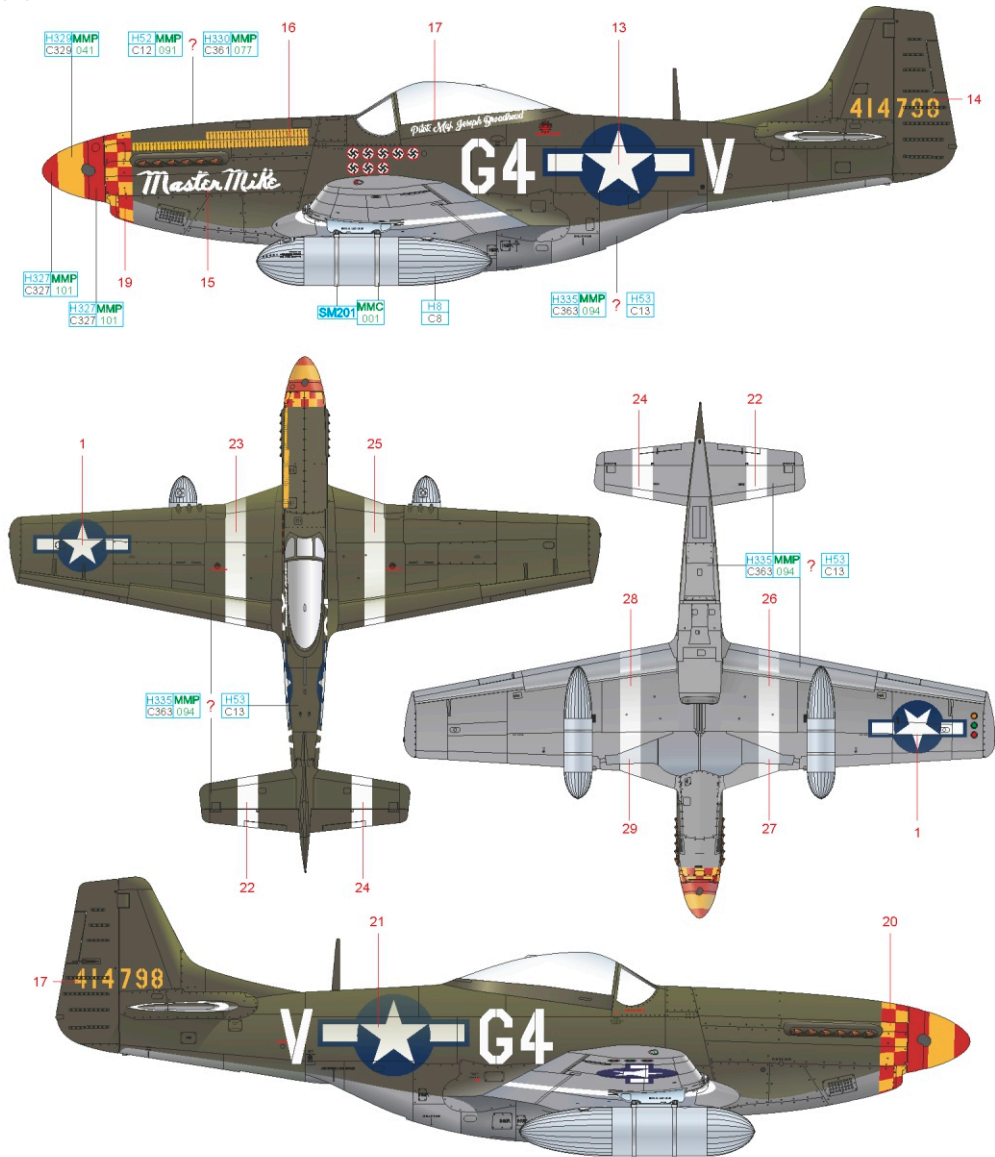

NEUTRAL GRAY	H53 C13	OLIVE DRAB	H52 C12	MMP 091	YELLOW	H329 MMP C329	041	MEDIUM SEA GRAY	H335 MMP C363	094
SILVER	H8 C8	RED	H327 MMP C327	101	DARK GREEN	H330 MMP C361	077	SUPER FINE SILVER	SM201 MMC 001	

# B P-51D-10, 44-14467, Lt. Gordon H. McDaniel, 318th FS, 325th FG, 15th AF, Rimini, Itálie, březen 1945

Vznik 325th Fighter Group se datuje do srpna 1942, kdy byla aktivována na letišti Mitchel Field v New Yorku. Výcvik na strojích P-40 probíhal na letišti Hilsgrove Field na Rhode Islandu. Do severní Afriky byla přesunuta na začátku roku 1943 a přezbrojení na výkonnější Thunderbolty proběhlo na konci téhož roku. Po výcviku následoval přesun do Itálie, kde v rámci 15th AF prováděla tato jednotka doprovod těžkých bombardérů nad jižní a střední Evropou. Na Mustangy byla celá skupina přezbrojena v květnu následujícího roku. Již v červnu následovaly další doprovodné mise bombardérů nad Evropou. 325th Fighter Group byla rozpuštěna v květnu roku 1945. Stroje 325th FG byly již od působení na africké půdě označovány žlutocernou šachovnicí na ocasních plochách kvůli lepší identifikaci vlastních strojů při doprovodu bombardérů, kteří je posléze nazývali „Checkertails“. Rozměry jednotlivých čtverců šachovnice byly u strojů P-51 10 x 10 palců. Lt. McDaniel nechal na před svého stroje napsat jméno své přítelkyně (Mary) a svou přezdívku (Mac).

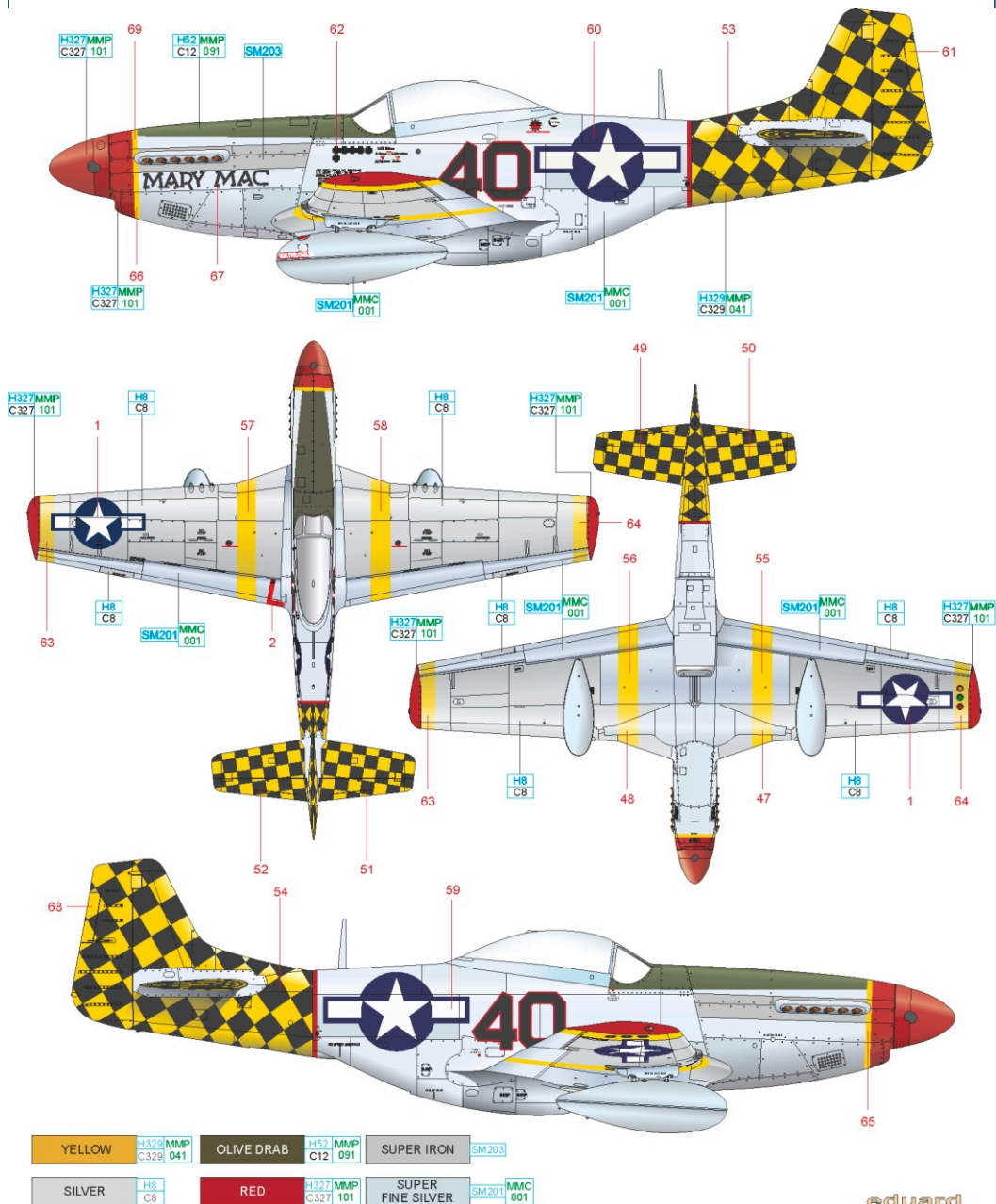



# C P-51D-15, 44-15080, Capt. Amos H. Bomberger, 361st FS, 356th FG, 8th AF, Martlesham Heath, Velká Británie, prosinec 1944

356th Fighter Group byla založena 8. prosince 1942 a po nezbytném výcviku na jihu Spojených států byla na podzim 1943 odeslána do Velké Británie, kde byla zařazena do 8th AF. Byla vyzbrojena stroji P-47 Thunderbolt a její hlavní roli měly být doprovodné lety čtyřmotorových bombardérů B-17 a B-24 nad územím Třetí říše. V listopadu 1944 byly squadrony 356th FG vyzbrojeny stroji P-51D Mustang, s nimiž létaly až do konce 2. světové války. Rozpuštěna byla nedlouho po jejím konci, 10. listopadu 1945. Rozlišovacím znakem strojů 356th FG byla červená před s modrými kosáčtverci, stejnými barvami byly natřeny i vrtulové kužely. Capt. Bomberger pojmenoval svůj stroj Carolyn's Vergeltungswaffe. Slovem Vergeltungswaffe (zbraň odplaty) označovala německá propaganda létající pumy V-1 a rakety V-2.

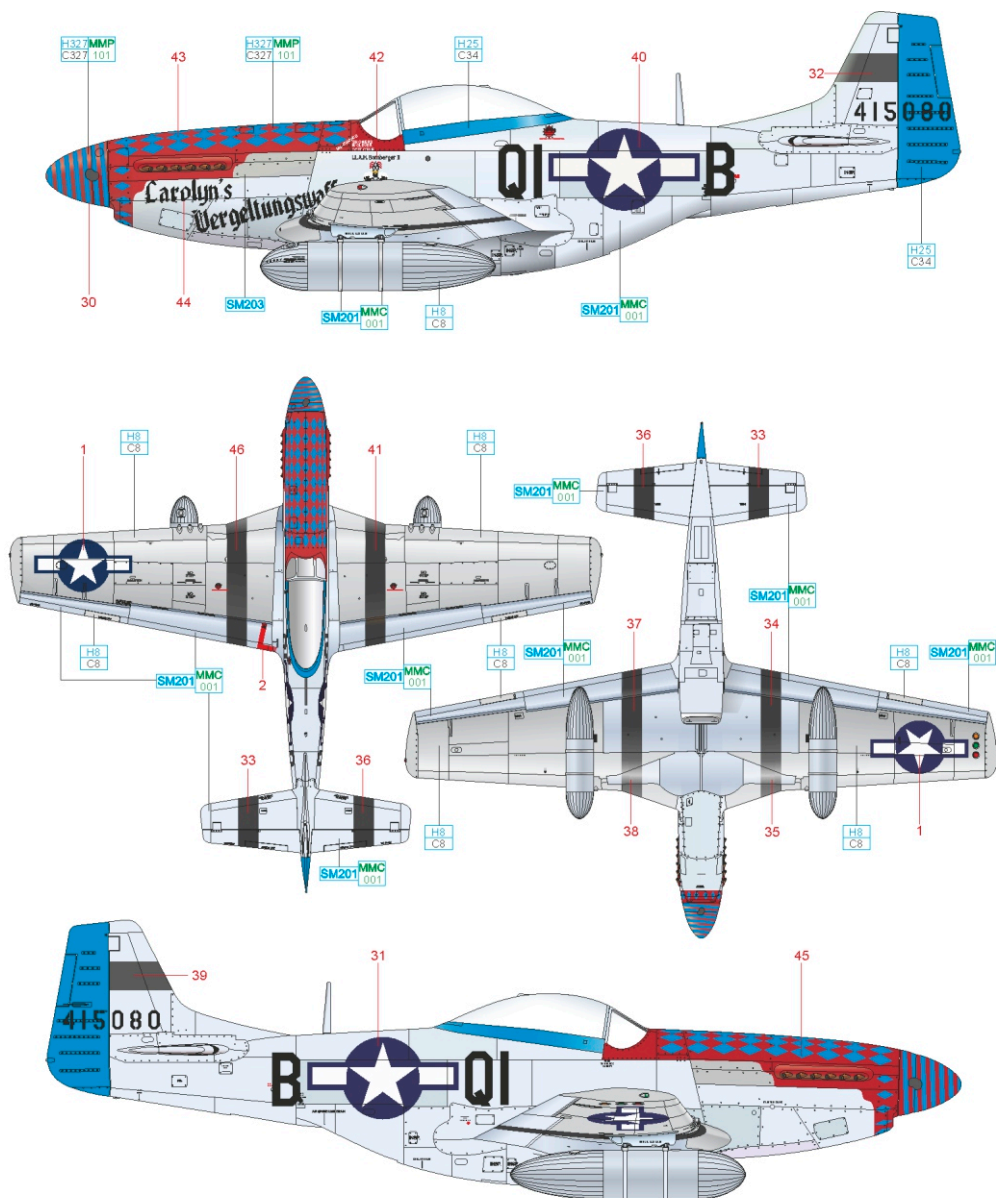

SILVER	H8 C8	RED	H327/MMP C327 101
BLUE	H25 C34	SUPER FINE SILVER	SM201 MMC 001
			SUPER IRON SM203

# D P-51D-15, Lt. Charles White, 301st FS, 332nd FG, 15th AF, Ramitelli, Itálie, leden 1945

332nd FG byla založena 4. července 1942 na základně Tuskegee Army Air Field v Alabamě. Její zvláštností byl většinový podíl mužstva i pilotů afroamerického původu. Výcvik na strojích P-39 a P-40 se neúměrně protahoval, neboť jejich nadřízení se zdráhali jednotku nasadit na evropském bojišti. Nakonec byla přesunuta k 15th Air Force, kde jejím prvním úkolem bylo zneutralizování vojenské posádky a letecké základny na ostrově Pantelleria před vyloděním na Sicílii. Po přesunu do Itálie byla jednotka v červnu 1944 vyzbrojena stroji P-47 Thunderbolt, které po měsíci vystřídaly fenomenální Mustangy, s nimiž 332nd FG létala až do konce války. Rozpuštěna byla 19. října 1945. Letouny 332nd FG měly kvůli lepšímu rozlišování vlastních strojů při doprovodu bombardérů nad okupované části Evropy ocasní plochy svých strojů natřeny červenou barvou. Díky tomu vznikla i jejich přezdívka – Red Tails.

