



# CHATTANOOGA CHOO CHOO

# 1/48

## P-51D-5 WITH DORSAL FILLET ASSEMBLY



# INSTRUCTION SHEET



Produced under license. Boeing, North American, P-51 Mustang their distinctive logos, product markings and trade dress are trademarks of The Boeing Company.

# LIMITED EDITION

# eduard

11134 - NAV1

ATTENTION



UPOZORNĚNÍ



ACHTUNG



ATTENTION



注意



Carefully read instruction sheet before assembling. When you use glue or paint, do not use near open flame and use in well ventilated room. Keep out of reach of small children. Children must not be allowed to suck any part, or pull vinyl bag over the head.



Před započítím stavby si pečlivě prostudujte stavební návod. Při používání barev a lepidel pracujte v dobře větrané místnosti. Lepidla ani barvy nepoužívejte v blízkosti otevřeného ohně. Model není určen malým dětem, mohlo by dojít k požití drobných dílů.

INSTRUCTION SIGNS

\* INSTR. SYMBOLS

\* INSTRUKTION

\* SINNBILDEN

\* SYMBOLES

\* 記号の説明

OPTIONAL  
VOLBABEND  
OHNOUTSAND  
BROUSITOPEN HOLE  
VYVRTAT OTVORSYMETRICAL ASSEMBLY  
SYMETRICKÁ MONTÁŽREMOVE  
ODŘÍZNOUTREVERSE SIDE  
OTOČITAPPLY EDUARD MASK  
AND PAINT  
POUŽIT EDUARD MASK  
NABARVIT

PARTS



DÍLY



TEILE



PIÈCES



部品

## PLASTIC PARTS

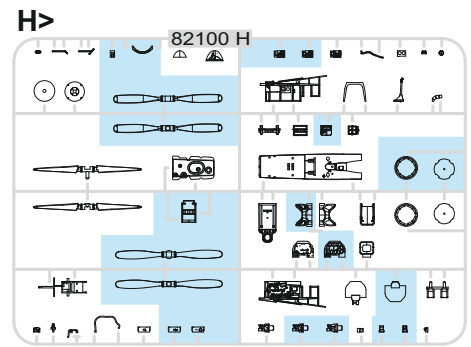
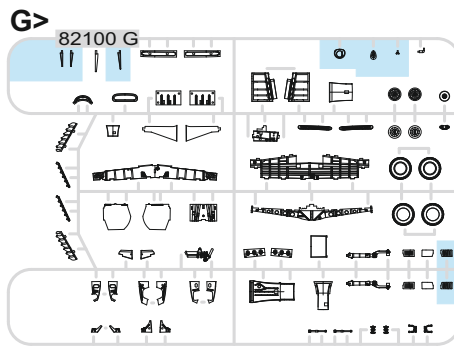
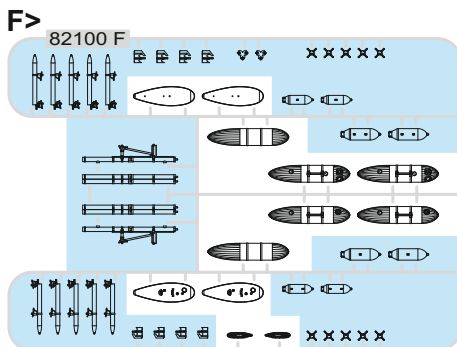
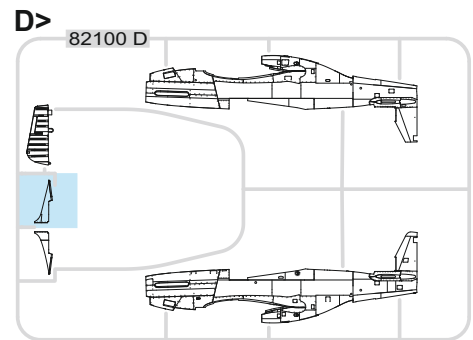
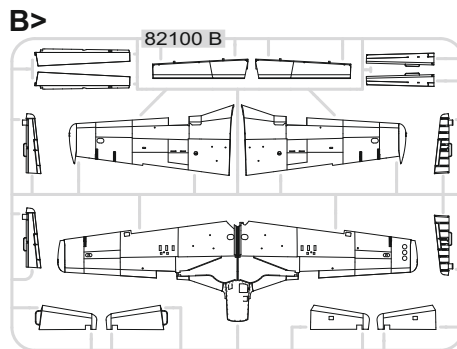
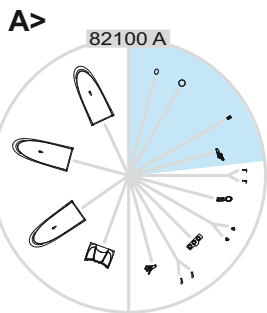

## PE - PHOTO ETCHED DETAIL PARTS

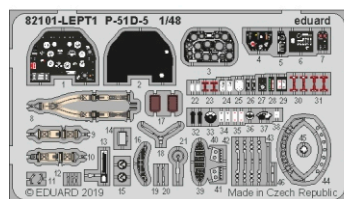
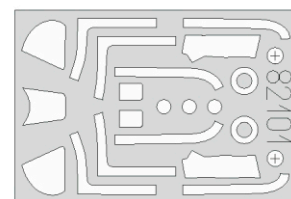
eduard  
MASK

-Parts not for use. -Teile werden nicht verwendet. -Pièces à ne pas utiliser. -Tyto díly nepoužívejte při stavbě. - 使用しない部品

COLOURS



BARVY



FARBEN



PEINTURE



色

GSI Creos (GUNZE)		MISSION MODELS	
AQUEOUS	Mr.COLOR	PAINTS	
H1	C1	MMP-001	WHITE
H8	C8		SILVER
H11	C62	MMP-001	FLAT WHITE
H12	C33	MMP-047	FLAT BLACK
H25	C34		BLUE
H27	C44		TAN
H37	C43		WOOD BROWN
H47	C41	MMP-012	RED BROWN
H52	C12	MMP-091	OLIVE DRAB
H53	C13		NEUTRAL GRAY
H58	C351	MMP-059	INTERIOR GREEN
H77	C137	MMP-040	TIRE BLACK
H90	C47		CLEAR RED
H91	C48		CLEAR YELLOW

GSI Creos (GUNZE)		MISSION MODELS	
AQUEOUS	Mr.COLOR	PAINTS	
H94	C138		CLEAR GREEN
H326	C326		BLUE
H327	C327	MMP-101	RED
H329	C329		YELLOW
H330	C361	MMP-077	GREEN
H335	C363	MMP-094	MEDIUM SEA GRAY
H422	C122	MMP-053	GREEN
	C352		YELLOW CHROMATE
Mr.METAL COLOR		METALLICS	
	MC211		CHROME SILVER
	MC214		DARK IRON
Mr.COLOR SUPER METALLIC		METALLICS	
	SM01/SM206	MMC-001	SUPER FINE SILVER
	SM03/SM203		SUPER IRON

**A** 1 = 90% + 10%  
[C351] ZINC-CHROMATE TYPE I [C33] FLAT BLACK

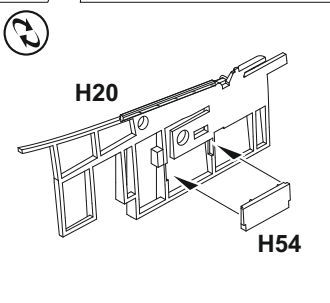
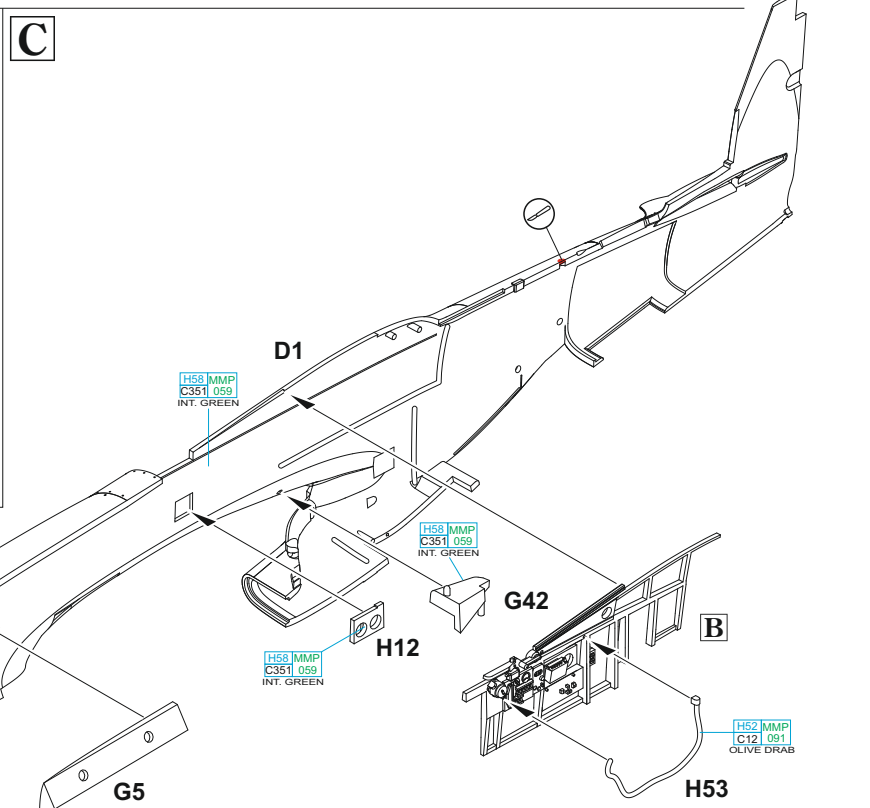
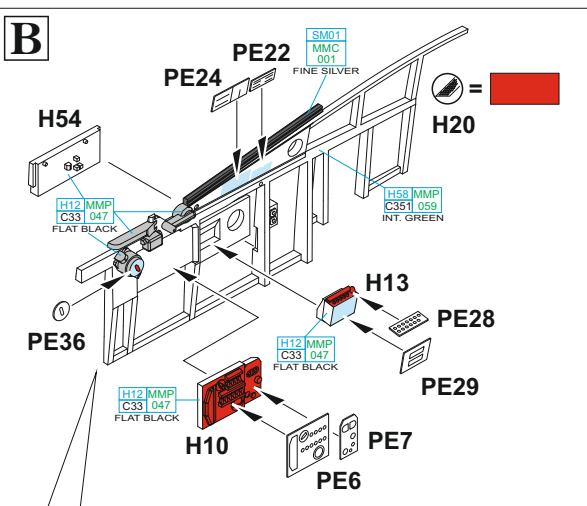
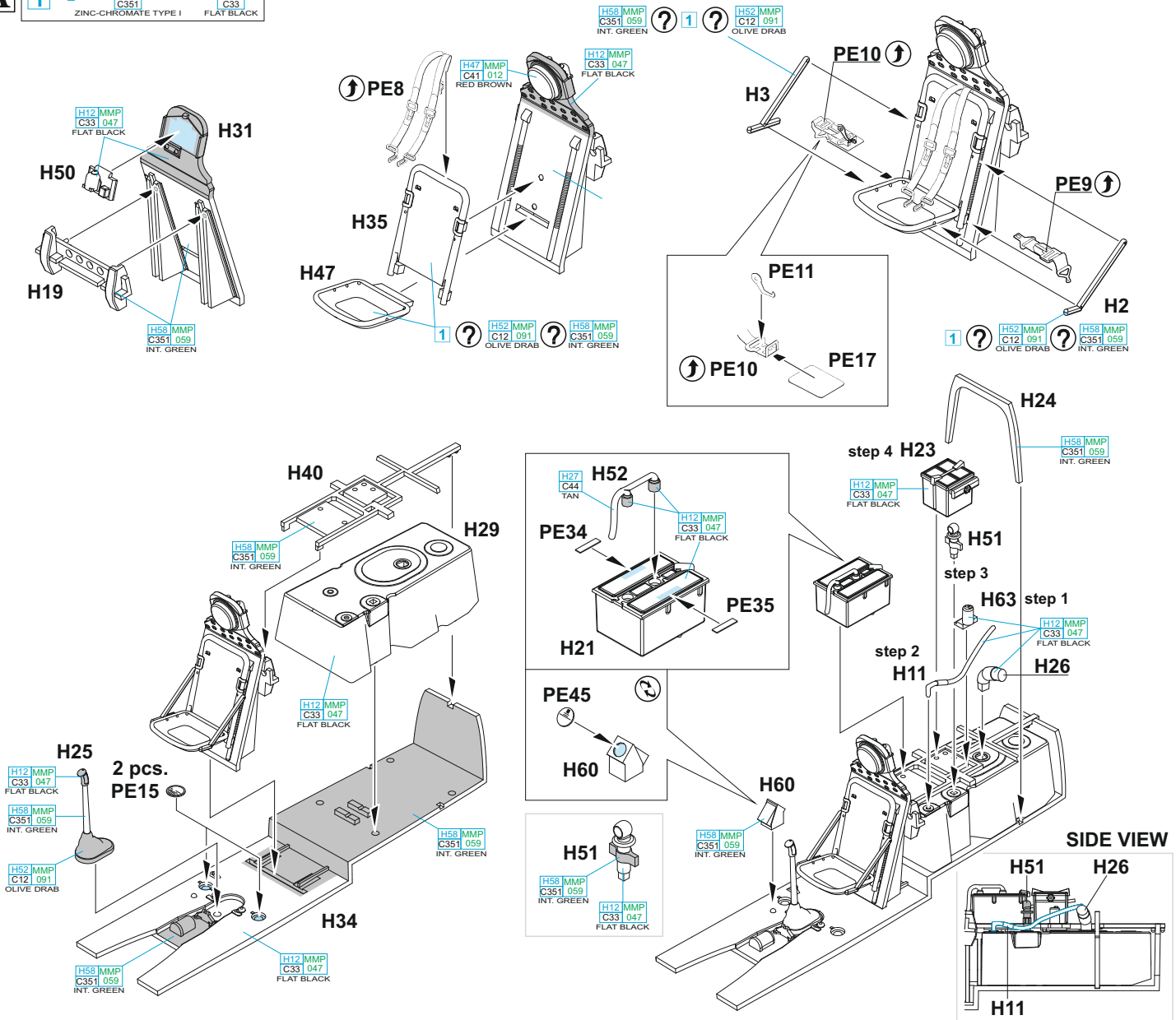

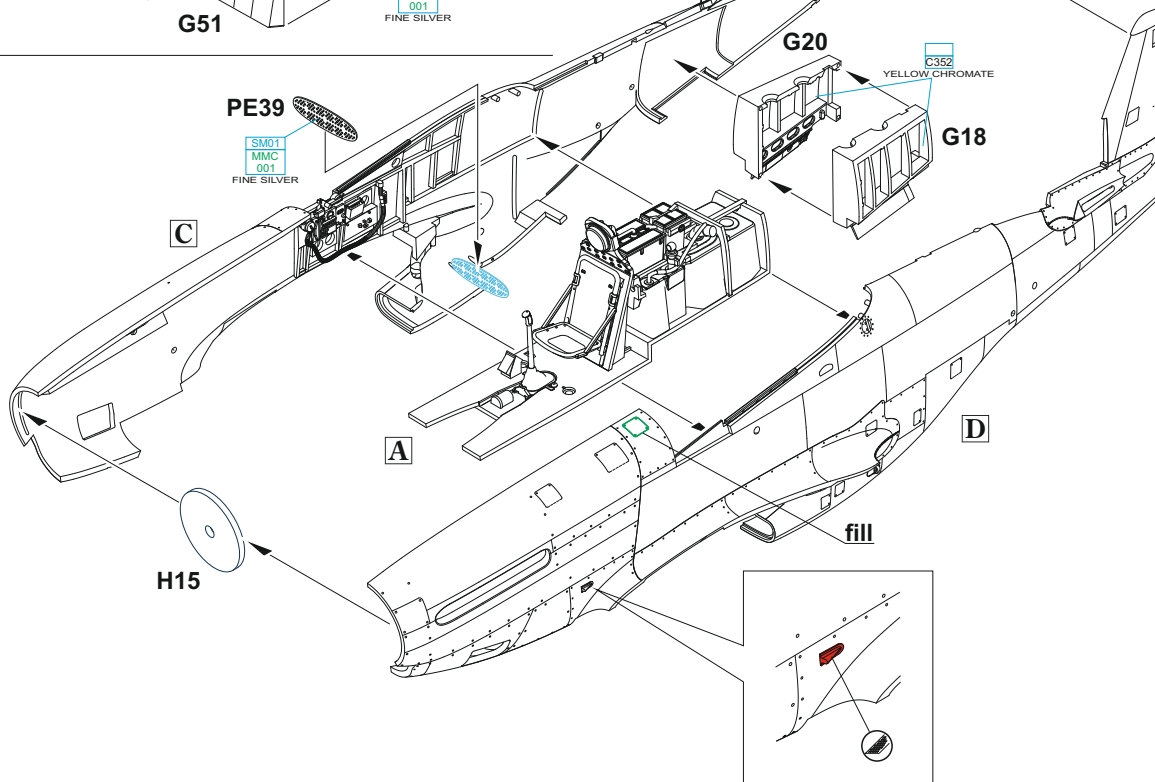
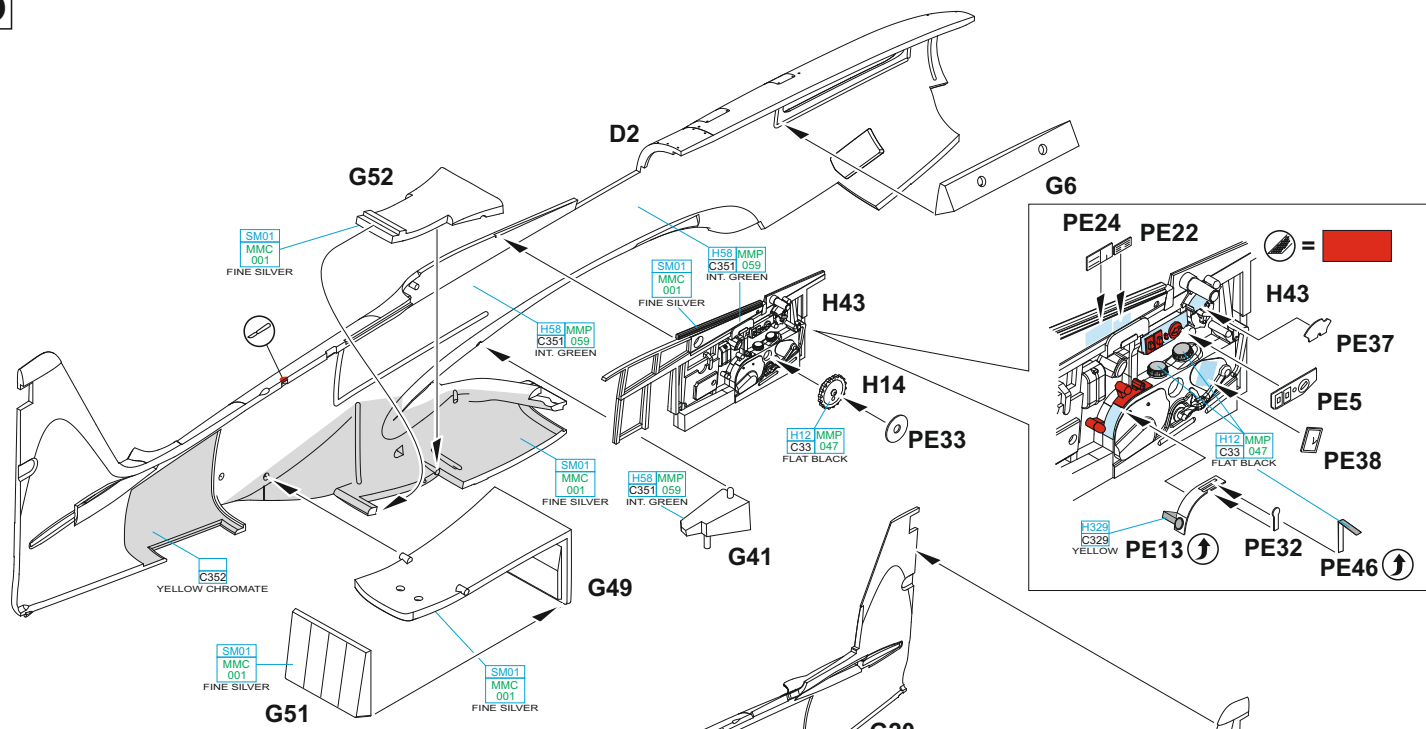
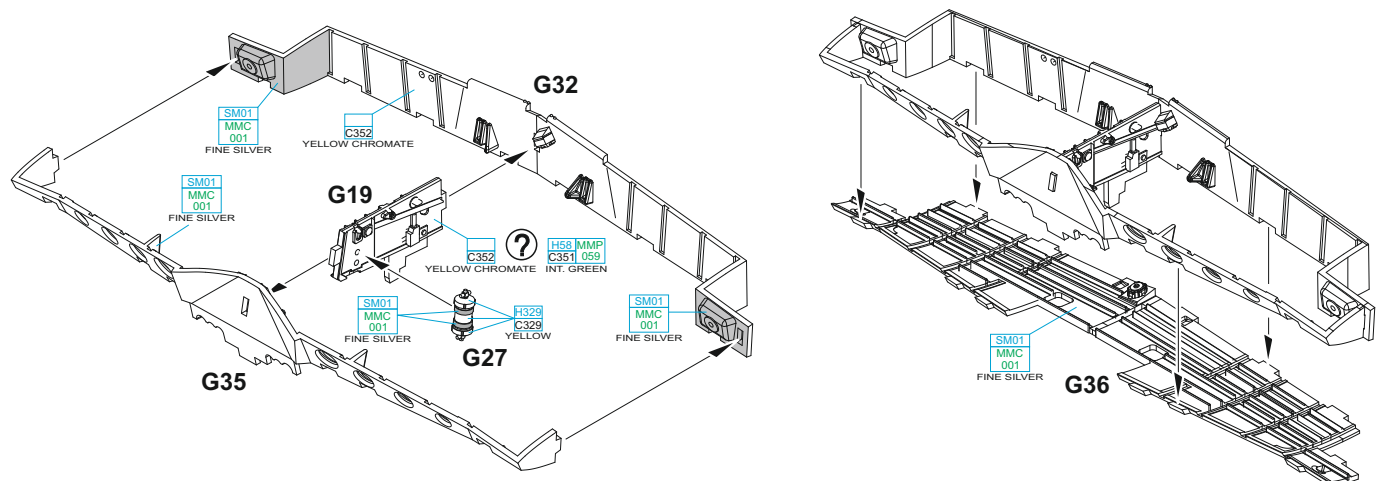
**D****E**

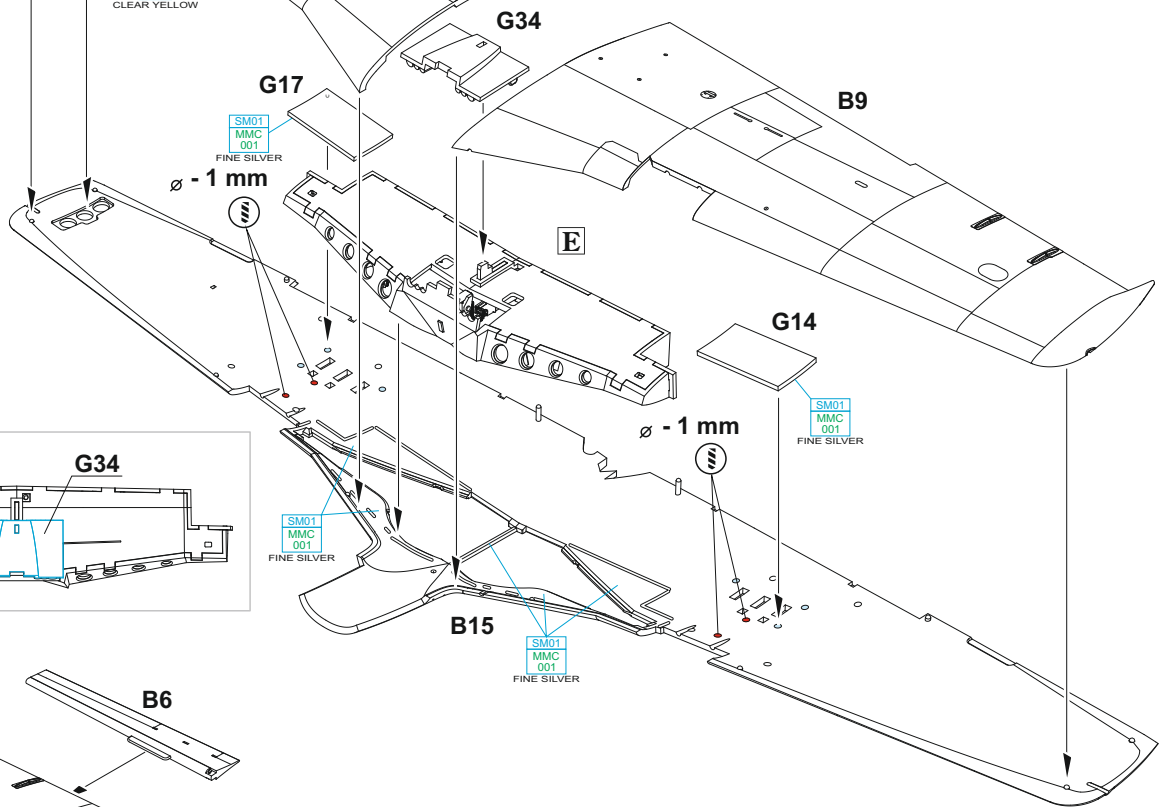
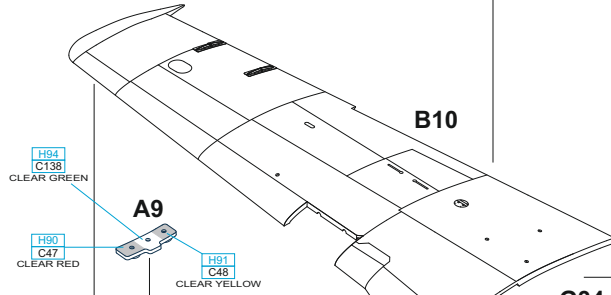
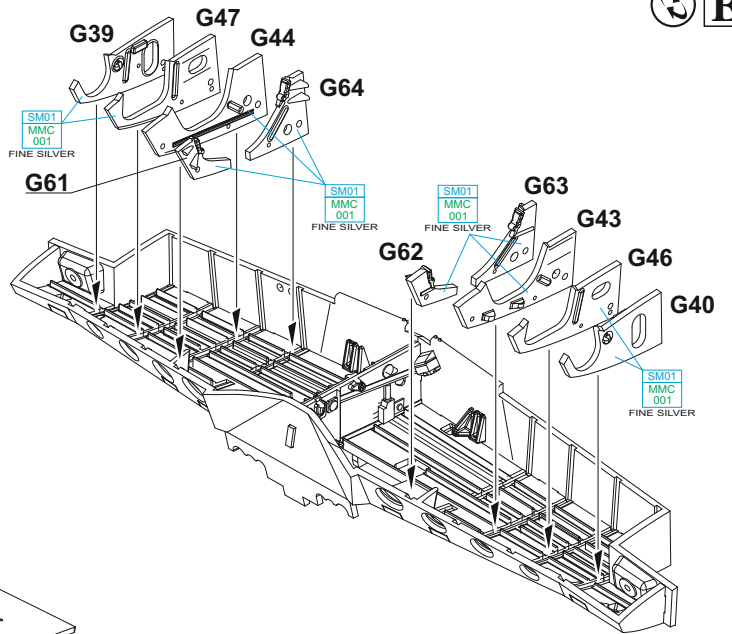
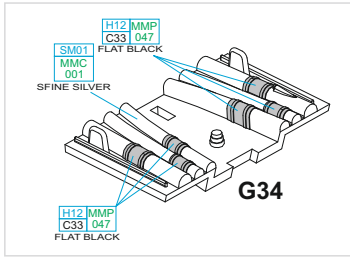

UPPER VIEW

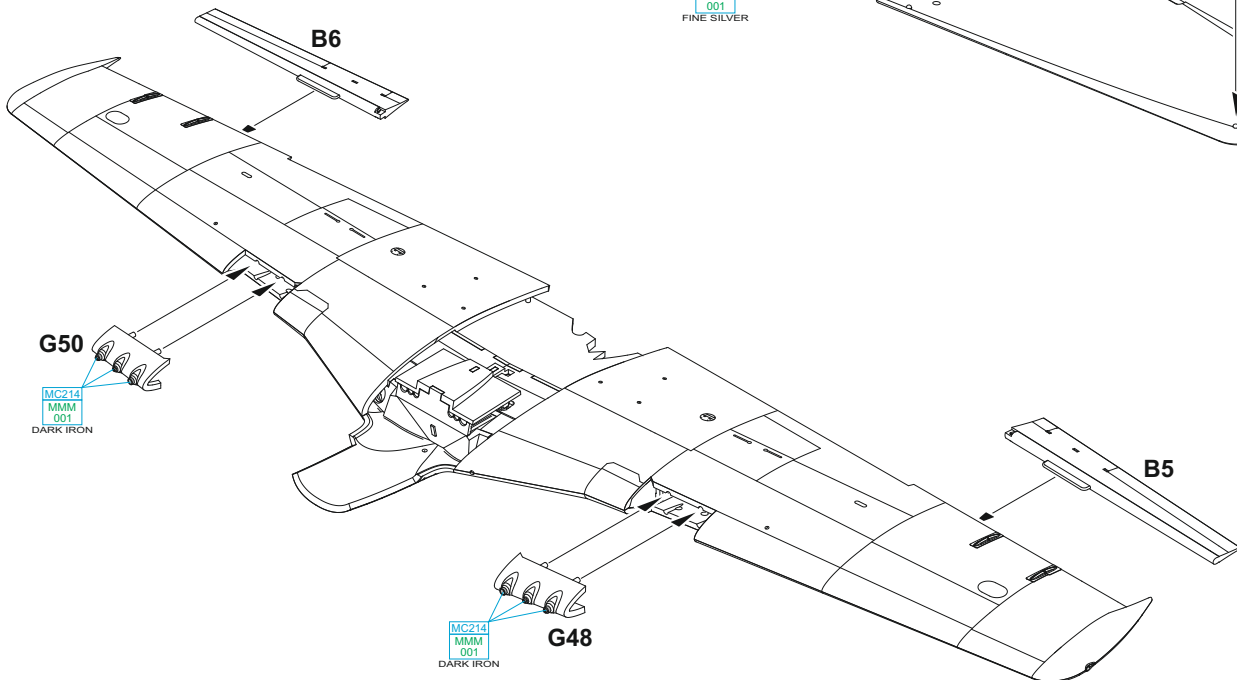
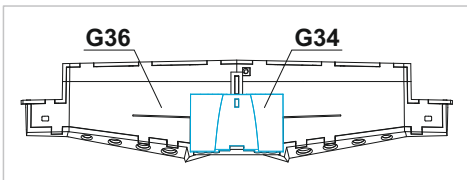

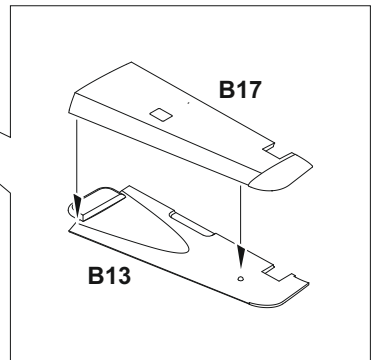
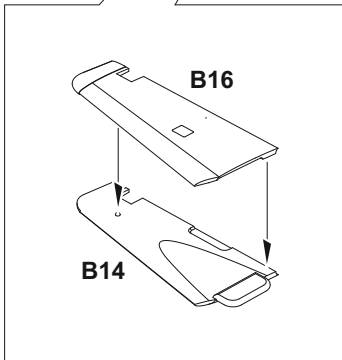
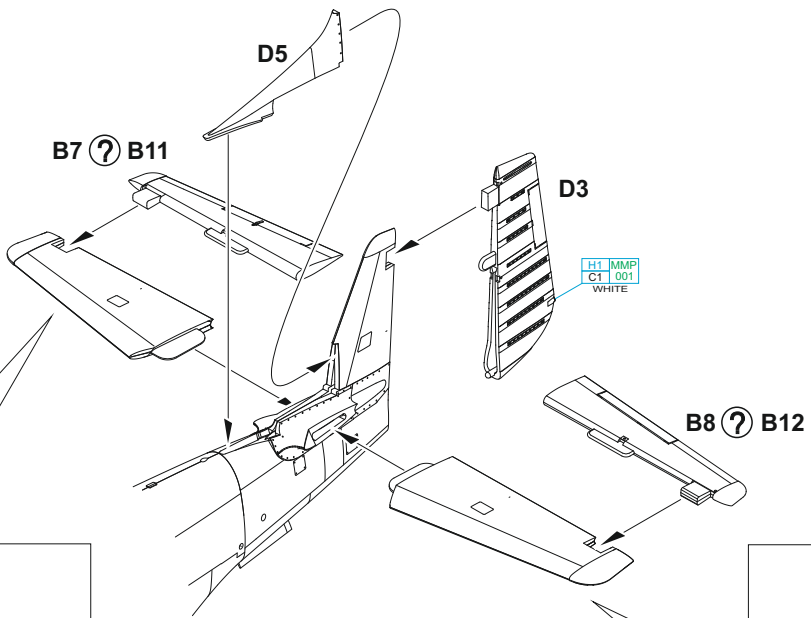
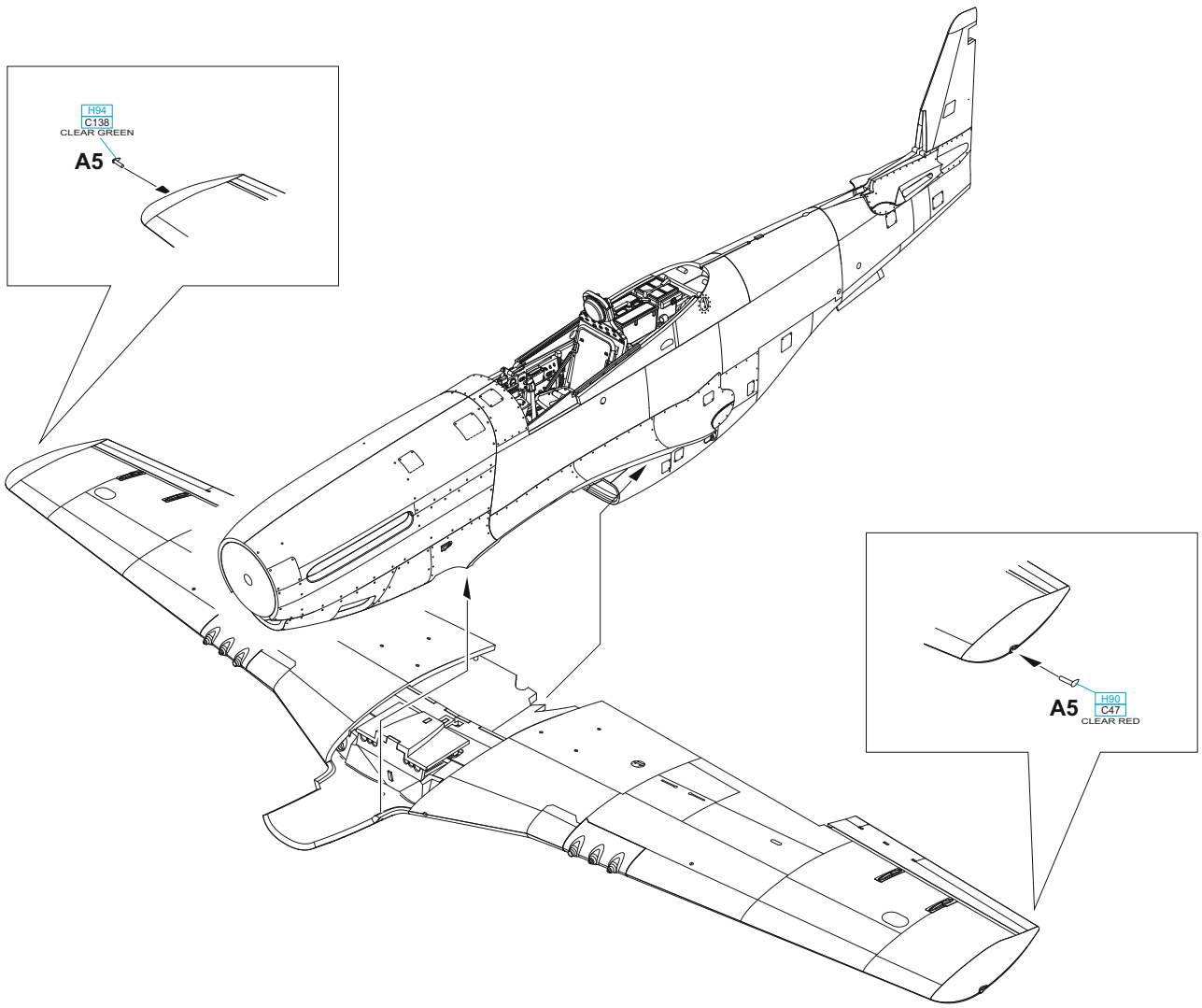

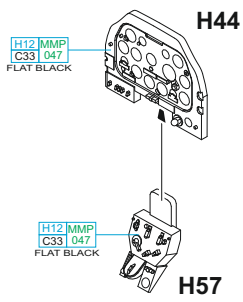
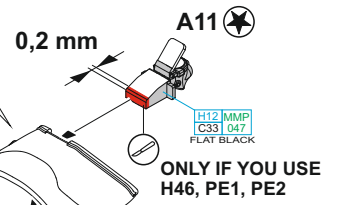
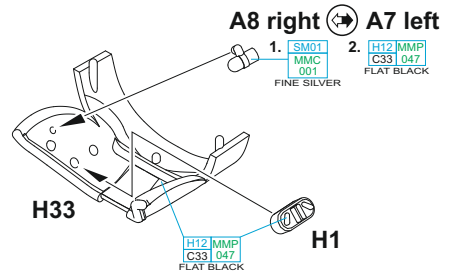
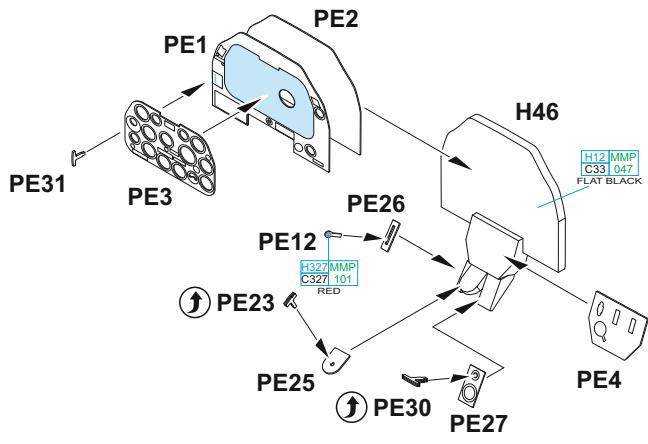

OPTIONAL:  
decal 40, 41,  
42, 43, 44

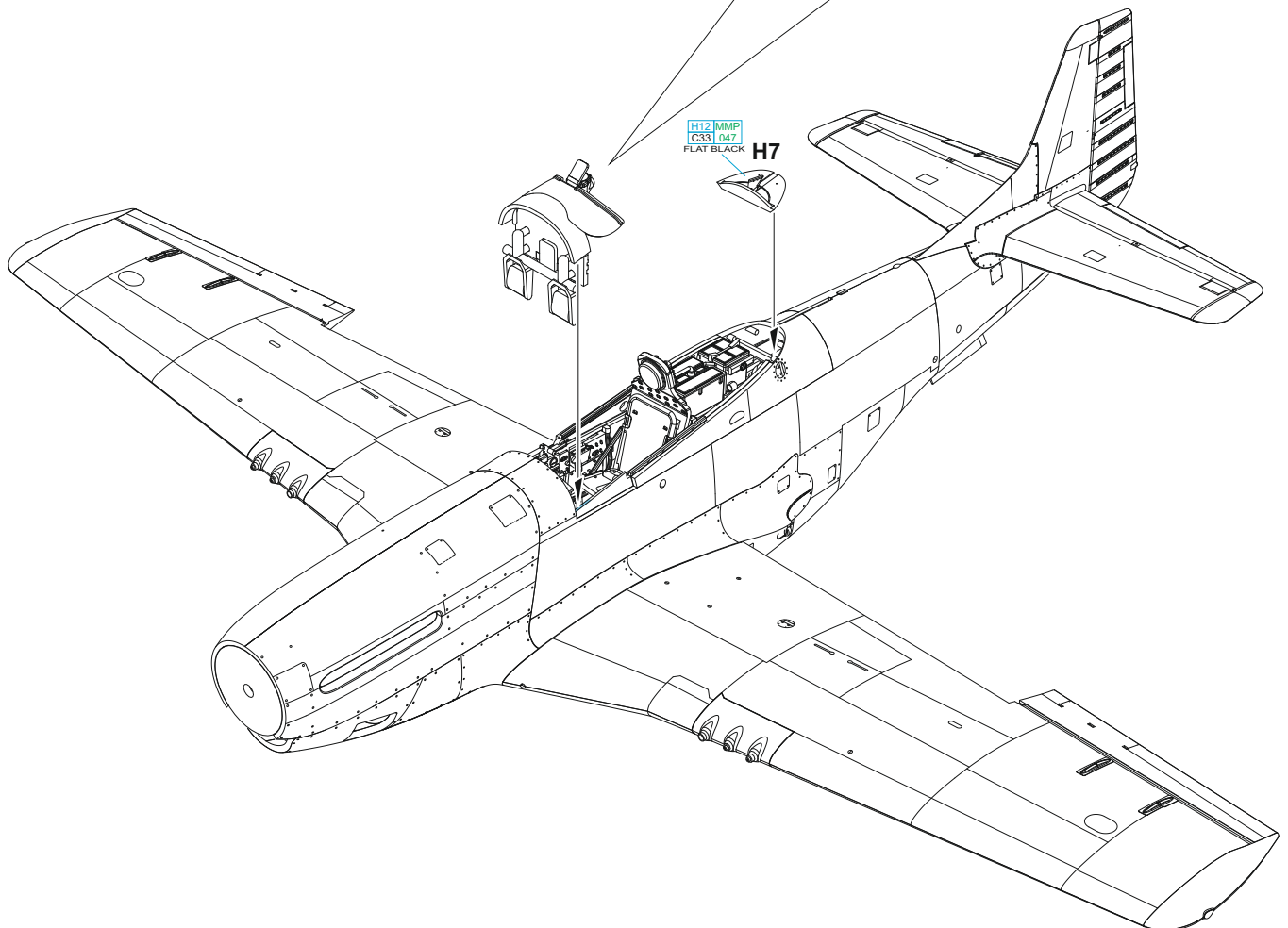
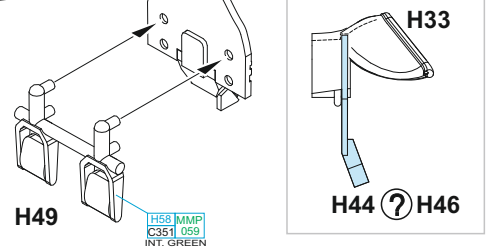
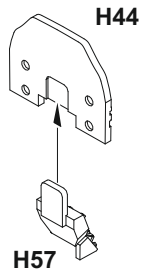

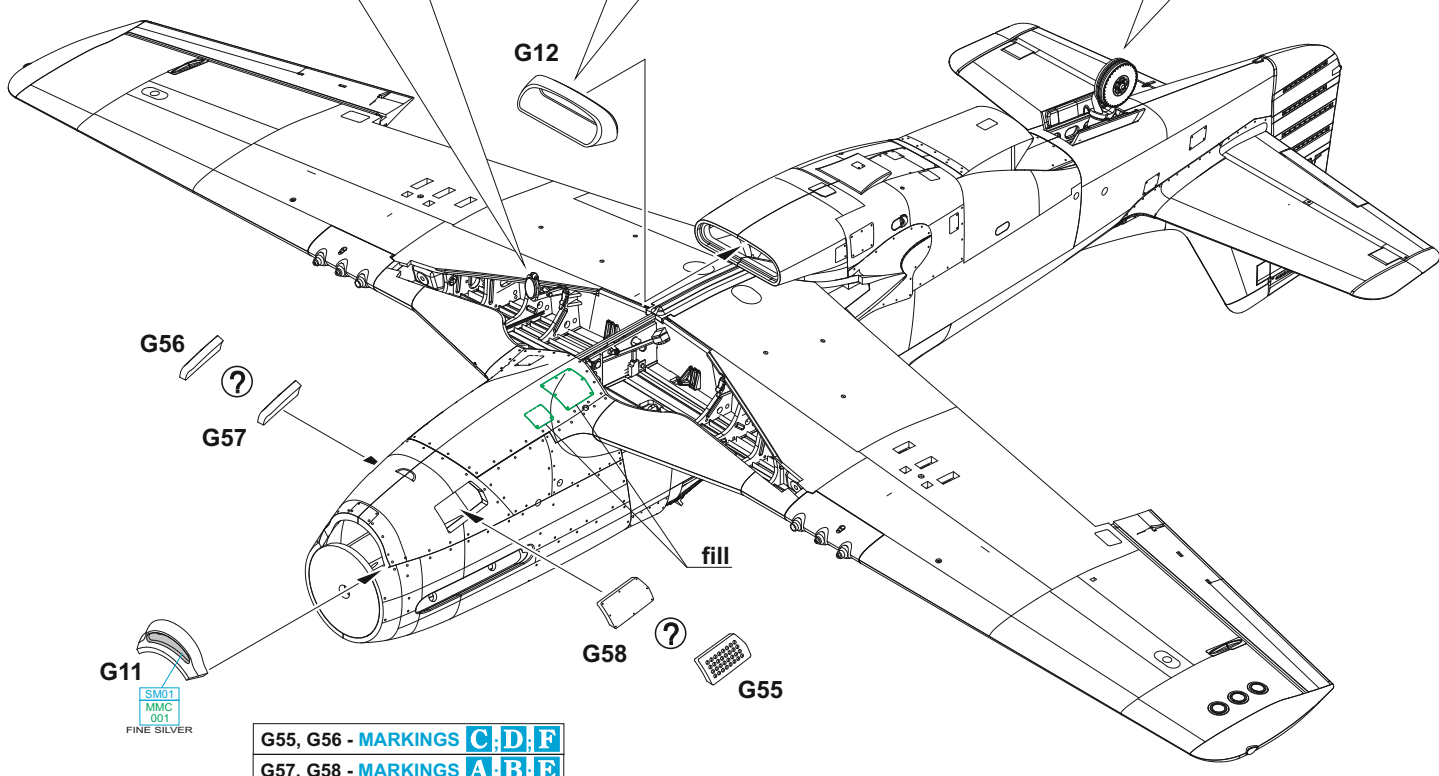
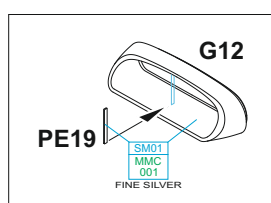
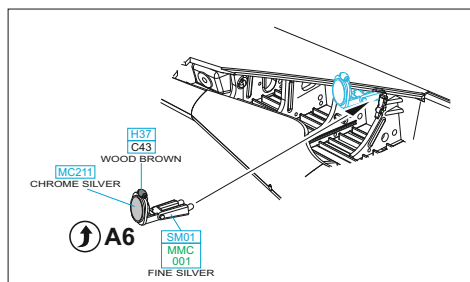
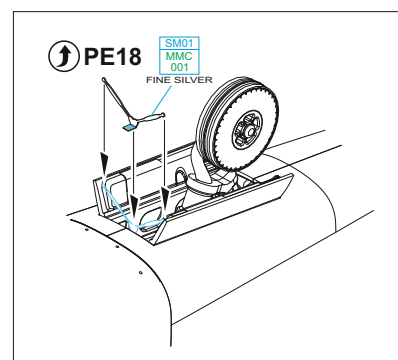
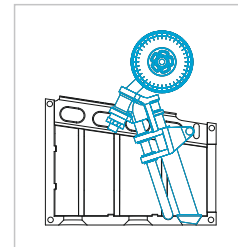
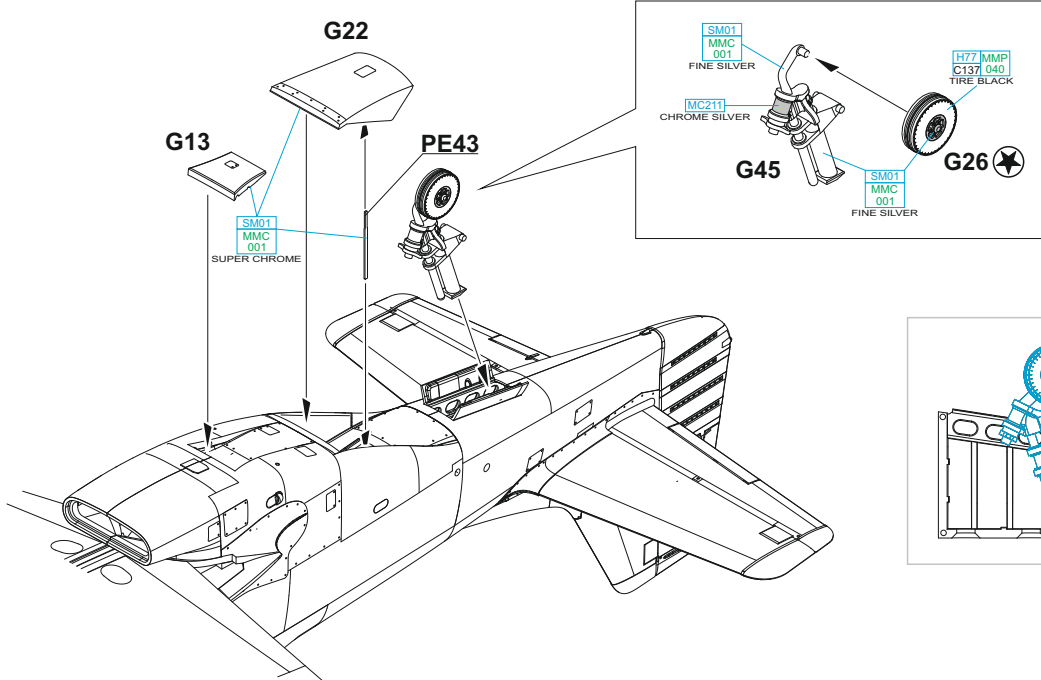

G55, G56 - MARKINGS C, D, F  
 G57, G58 - MARKINGS A, B, E



step 1 - G37, G38  
step 2 - G24, G25

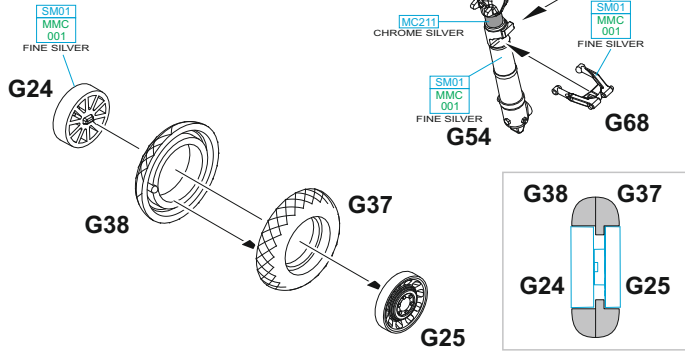

step 1 - G37, G38  
step 2 - G24, G25

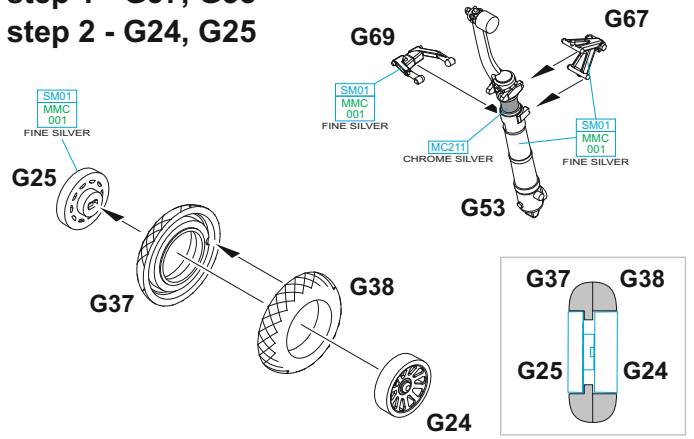

F

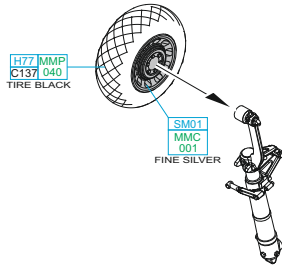

G

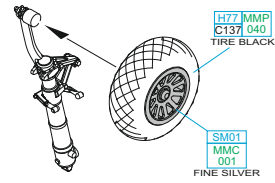

H

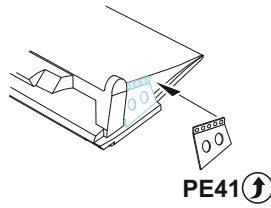
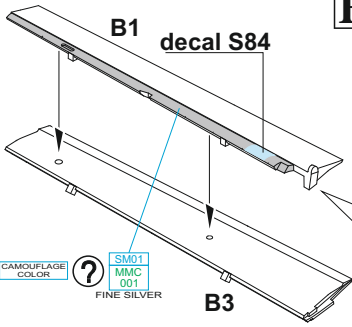

CAMOUFLAGE COLOR - MARKING D ONLY

I

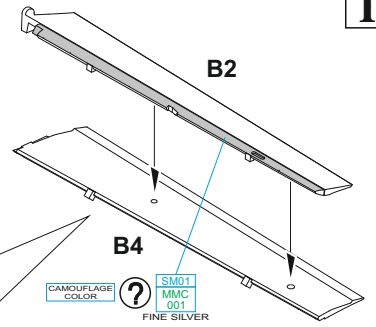
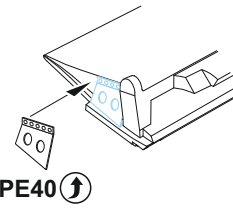

CAMOUFLAGE COLOR - MARKING D ONLY

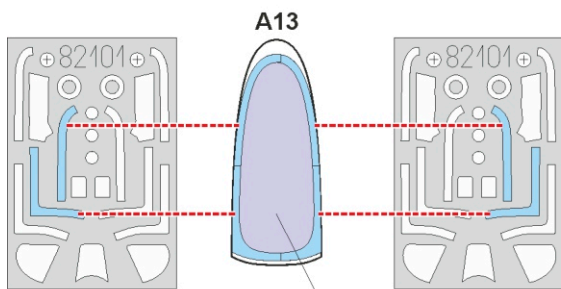

LIQUID MASK

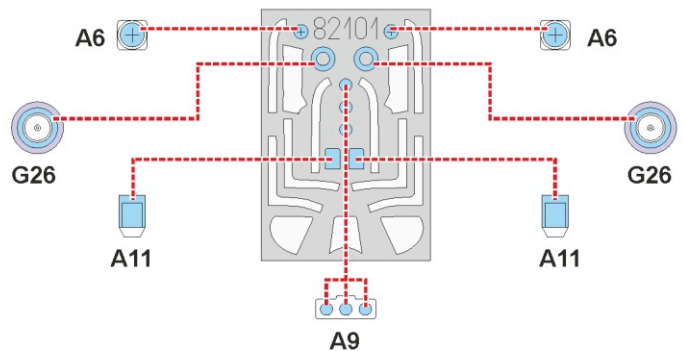
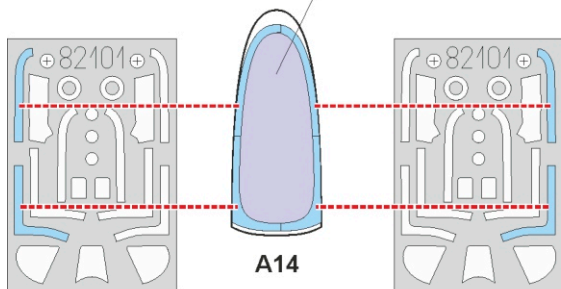
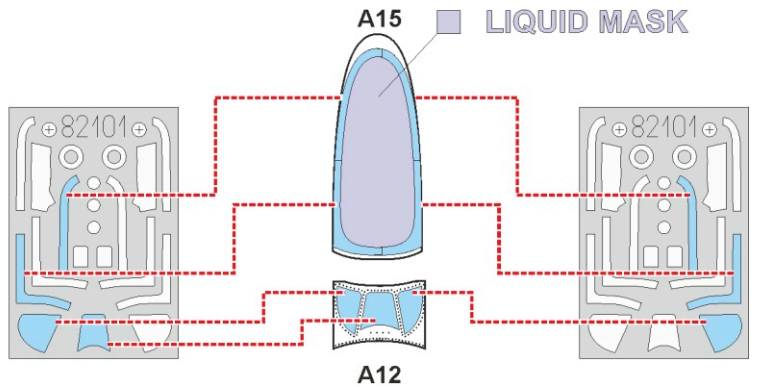

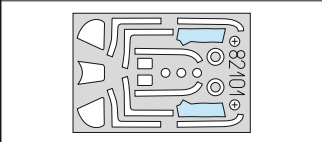
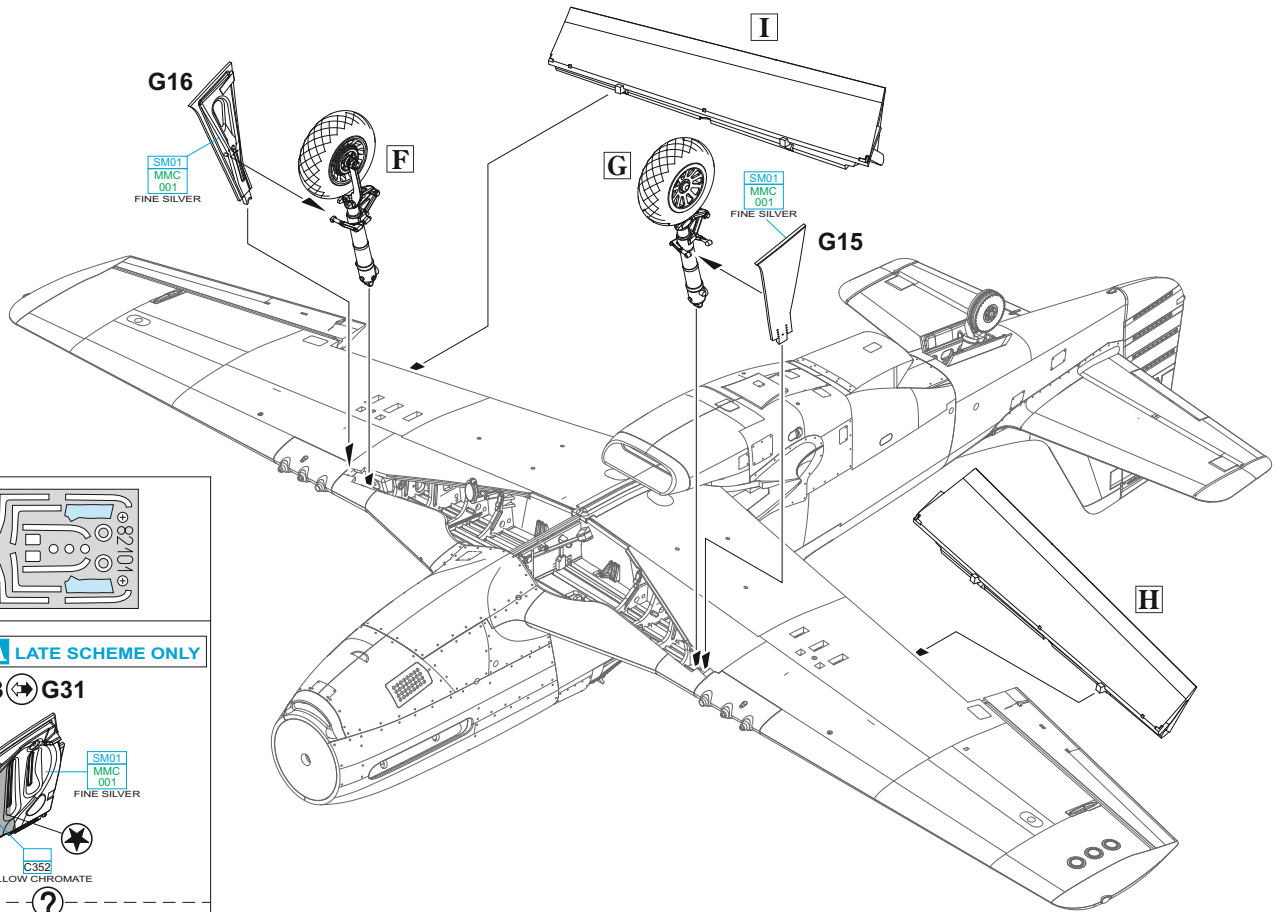

MARKING **A** LATE SCHEME ONLY

G33 → G31

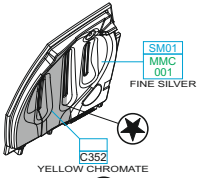

MARKING **A** EARLY SCHEME ONLY

MARKINGS **B; C; D; E; F**

G33 → G31

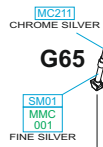
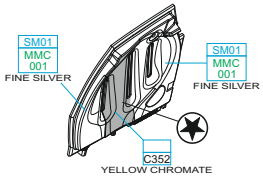

G31

G33

MC211 CHROME SILVER

G65

SM01 MMC 001 FINE SILVER

SM01 MMC 001 FINE SILVER

G10

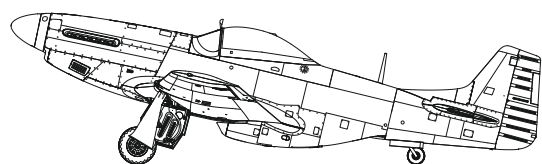
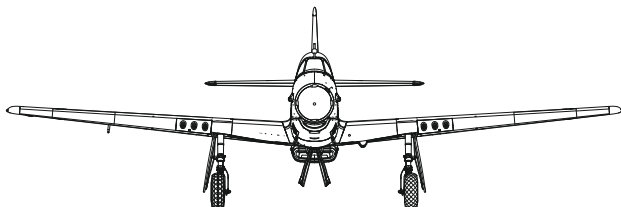
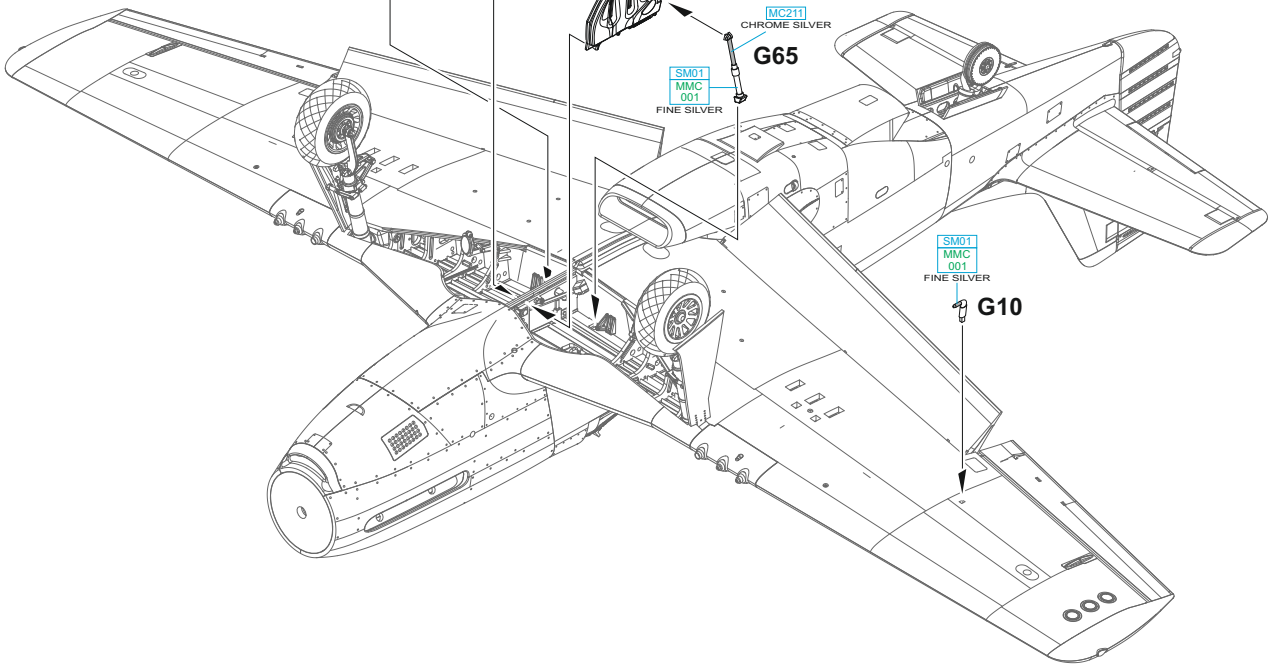

**J**

MC214  
MMM  
001  
DARK IRON

G29

G21

MARKING **A** EARLY SCHEME  
MARKINGS **B; E; F**

---

?

MC214  
MMM  
001  
DARK IRON

G28

MARKING **A** LATE SCHEME  
MARKINGS **C; D**

**K**

G23

G29

MC214  
MMM  
001  
DARK IRON

MARKING **A** EARLY SCHEME  
MARKINGS **B; E; F**

---

?

MC214  
MMM  
001  
DARK IRON

G30

MARKING **A** LATE SCHEME  
MARKINGS **C; D**

**L**

H16

H37

H28

H27

H39

**M**

A10 - MARKING **B** ONLY

A10

A12

H12 MMP  
C33 047  
FLAT BLACK

MARKING **E** ONLY

?

A10

A10

A12

H12 MMP  
C33 047  
FLAT BLACK

**N**

PE44

H6

H12 MMP  
C33 047  
FLAT BLACK

H12 MMP  
C33 047  
FLAT BLACK

A13 - MARKINGS **A; C; E**  
A14 - MARKING **D**  
A15 - MARKINGS **B; F**

A13 ? A14 ? A15

**O**

H12 MMP  
C33 047  
FLAT BLACK

PE21

A10 - MARKING **A** ONLY

A10

N

G3

PE20

H12 MMP  
C33 047  
FLAT BLACK

M

O

J

K

L

2 pcs.

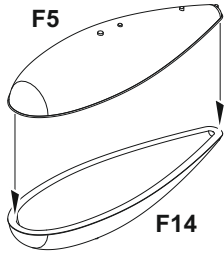

2 pcs.

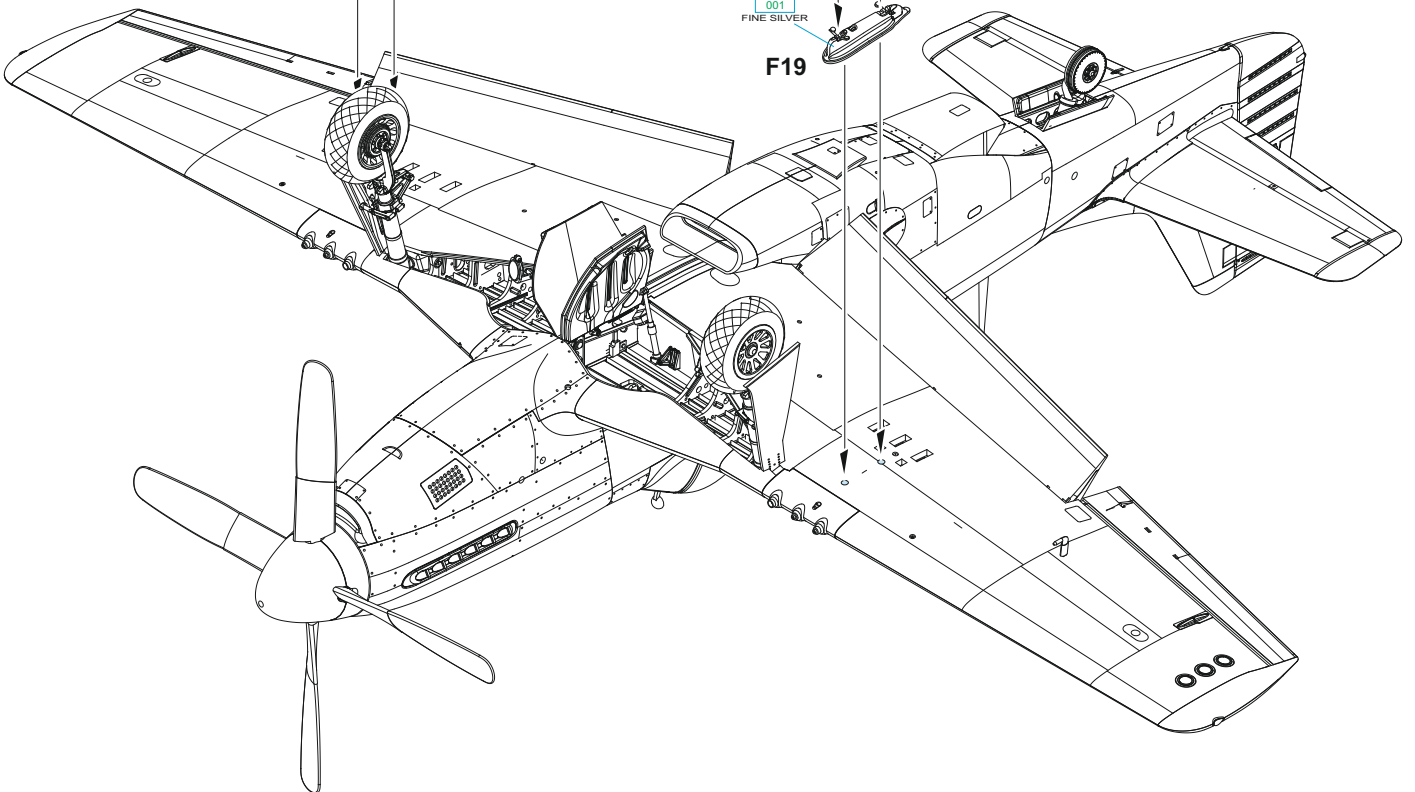
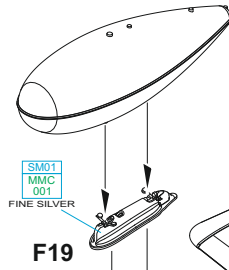
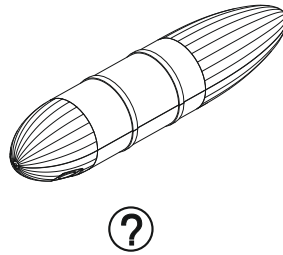
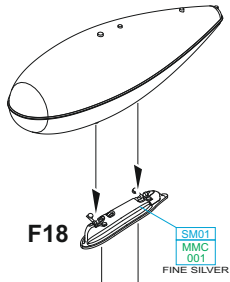
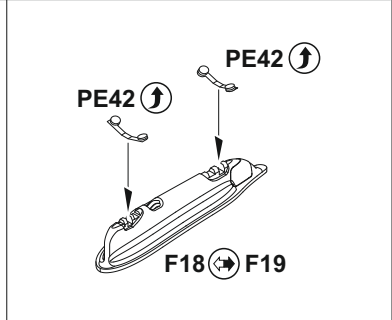
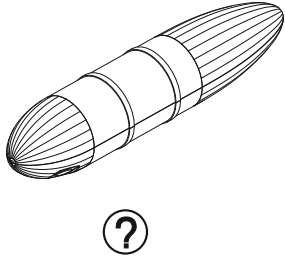
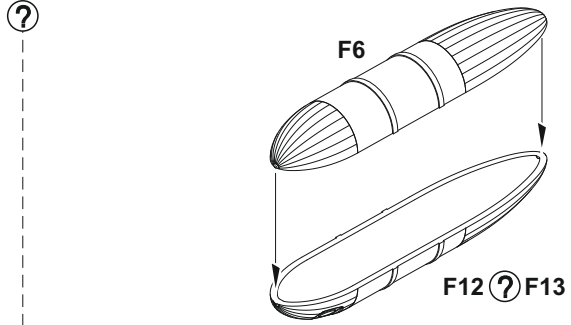

# A s/n 44-13535, Lt. Edward F. Pogue, 79th FS, 20th FG, 8th AF, Kings Cliffe, Velká Británie, 1945

Mustang MC-R and bar, se kterým na konci roku 1944 létal Lt. E. F. „Pogie“ Pogue, měl za sebou bohatou službu. Během ní se v jeho kokpitu vystřídala řada pilotů 20th FG. Letoun nesl jména jako Black's Bird nebo Wilma. Do historie se však zapsal jako Chattanooga Choo Choo – jménem převzatým z oblíbené skladby proslavené orchestrem Glenna Millera. Tak jako přezdívky se v průběhu služby měnila i podoba letounu. Původní identifikační označení 20th FG, sestávající z černého a bílého pruhu na přední stroje za vrtulovým kuzelem, bylo v průběhu času rozšířeno o svislé černo-bílé pruhy. Černý čtverec na ocasní ploše indikuje příslušnost k 79th Fighter Squadron. V pozdějším období se na SOP vrátilo také sériové číslo. Barevný profil ukazuje podobu stroje z jara 1945, kdy již nesl přezdívku „Chattanooga Choo Choo“. Invazní pruhy již chybí úplně. Stejně tak letoun zcela postrádá i pruhy rychlé identifikace ETO viditelné jsou pouze jeho zbytky na krytech podvozku. Pruh pod individuálním písmenem stroje značí skutečnost, že u squadrony ve stejný čas již jeden letoun s označením MC-R létal. V tomto období létal s letounem takřka výhradně Lt. Pogue. Podle dostupných pramenů právě za řízení tohoto stroje dosáhl všech svých šesti vítězství. Po skončení 2. světové války sloužil Lt. Pogue jako pilot F-80 v Japonsku a později létal s F-84 v korejském konfliktu. Armádní kariéru zakončil v hodnosti podplukovníka (Lt. Col.). Za svou službu byl vyznamenán mimo jiné 9 x Air Medal a 2 x DFC.

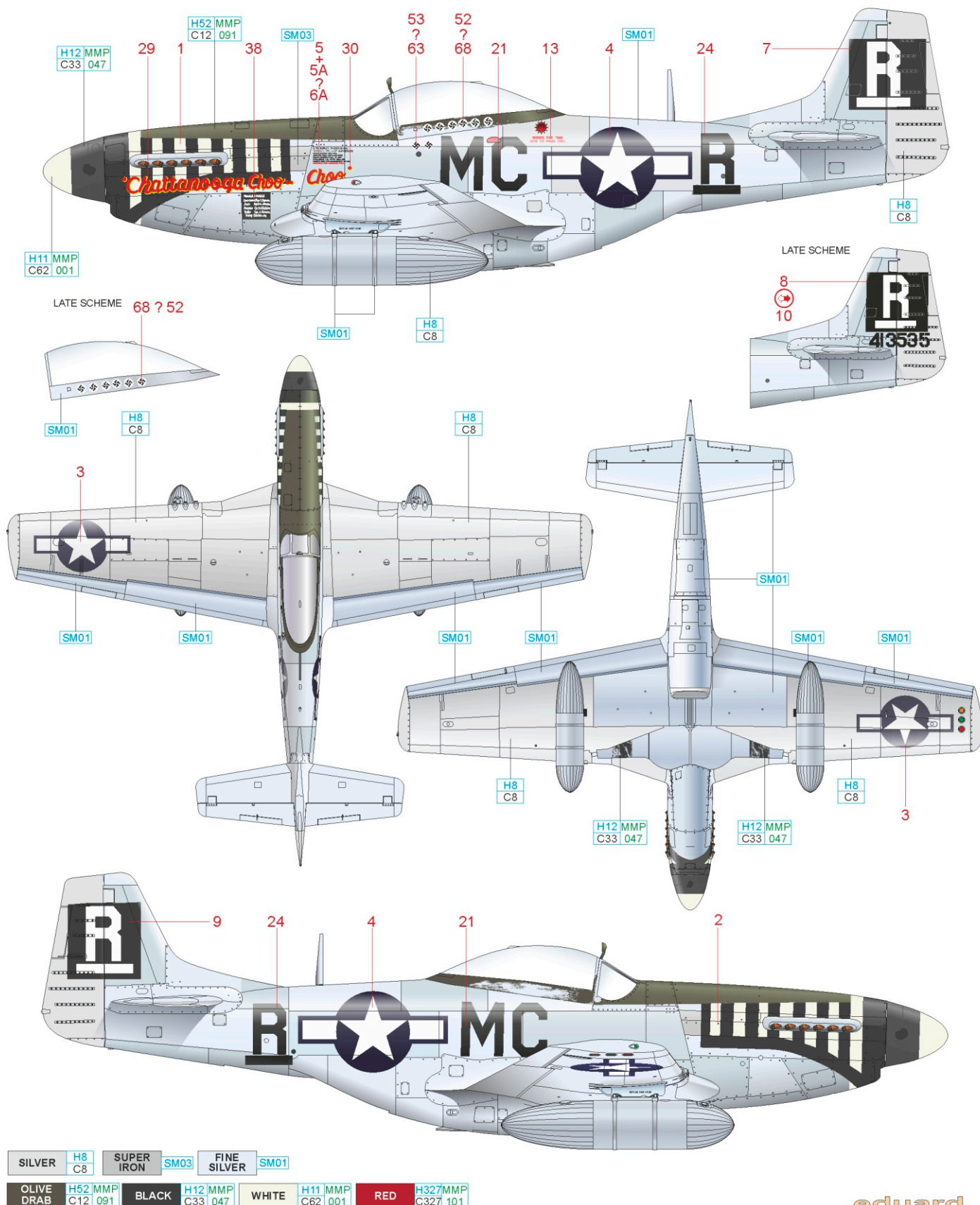

SILVER	H8 C8	SUPER IRON	SM03	FINE SILVER	SM01
OLIVE DRAB	H52 MMP C12 091	BLACK	H12 MMP C33 047	WHITE	H11 MMP C62 001
				RED	H327MMP C327 101

# B s/n 44-13984, Lt. Clarence Boretsky, 334th FS, 335th FS a 336th FS. Výzbroj tvořená Spitfiry byla k 1. dubnu 1943 změněna na P-47, které v únoru 1944 nahradily stroje P-51. Lt. Boretsky nastoupil k 4th FG v červnu 1944 a před svých strojů zdobil nápisem MEG, což byly iniciály jeho platonické lásky ze sousedství jménem Mary Ellen G. Stroj v původním zbarvení, v němž přicházely Mustangy z výroby, dostal černé pruhy rychlé identifikace na křídlo a na vodorovné ocasní plochy, používané na evropském válečném území. Před měl jako ostatní stroje 4th FG natřenou červenou barvou a směrové kormidlo v téže barvě označovalo příslušnost k 334th FS. Podoba invazních pruhů odpovídá konci léta a začátku podzimu 1944, kdy z nich zůstaly pouze části na spodku trupu. I ty však byly z letounů v závěrečných měsících války odstraňovány.

4th FG byla pro své působiště a původ přezdívaná Debden Eagles, neboť původně vznikla z RAF Eagle squadron (71., 121. a 133. squadrona). Po začlenění do 8th AF byly squadrony přeznačeny na 334th FS, 335th FS a 336th FS. Výzbroj tvořená Spitfiry byla k 1. dubnu 1943 změněna na P-47, které v únoru 1944 nahradily stroje P-51. Lt. Boretsky nastoupil k 4th FG v červnu 1944 a před svých strojů zdobil nápisem MEG, což byly iniciály jeho platonické lásky ze sousedství jménem Mary Ellen G. Stroj v původním zbarvení, v němž přicházely Mustangy z výroby, dostal černé pruhy rychlé identifikace na křídlo a na vodorovné ocasní plochy, používané na evropském válečném území. Před měl jako ostatní stroje 4th FG natřenou červenou barvou a směrové kormidlo v téže barvě označovalo příslušnost k 334th FS. Podoba invazních pruhů odpovídá konci léta a začátku podzimu 1944, kdy z nich zůstaly pouze části na spodku trupu. I ty však byly z letounů v závěrečných měsících války odstraňovány.

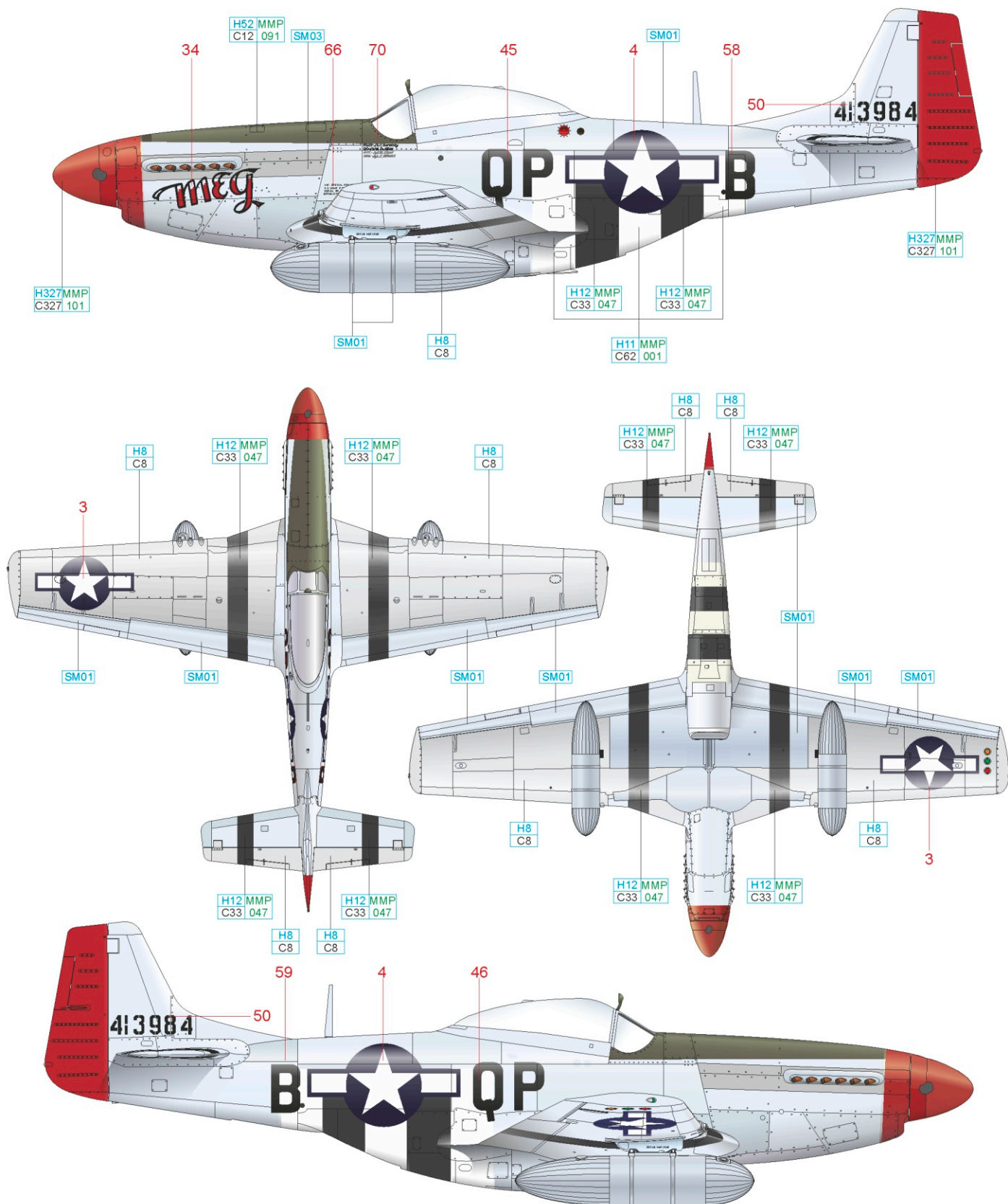

OLIVE DRAB	H52 MMP C12 091	RED	H327 MMP C327 101
BLACK	H12 MMP C33 047	WHITE	H11 MMP C62 001
		SILVER	H8 C8
		SUPER IRON	SM03
		FINE SILVER	SM01

# C s/n 44-13298, Capt. Freddie F. Ohr, 2nd FS, 52nd FG, 15th AF, Madna, Itálie, podzim 1944

52nd Pursuit Squadron – po květnu 1942 známá jako 52nd Fighter Group – byla založena v lednu 1941 na základně Selfridge Field v Michigánu. Po výtoku na strojích P-39 následoval v létě roku 1942 přesun do Severního Irsku, kde jednotka podstoupila výcvik na Spitfirech, následovala krátká účast v bojích na západě Evropy pod velením 8th AF, ale již v listopadu 1942 byla celá jednotka přesunuta do severní Afriky. Po vylodění podstoupila boje v Africe, na Sicílii a v Itálii, stále na strojích Spitfire, tentokrát pod vedením 12th AF. V dubnu 1944 následovalo vysněné přezbrojení na Mustangy, v květnu přesun pod 15th AF a změna činnosti, kdy stroje 52nd FG doprovázely strategické bombardéry této letecké armády. Stroj Freddieho Ohra, amerického esa korejského původu, byl ponechán v původním zbarvení, v němž přicházely stroje z výroby. Červená před a žlutá zad část trupu označovaly stroje 52nd FG, žluté pruhy na křídle byly rozlišovacím znakem strojů 15th AF.

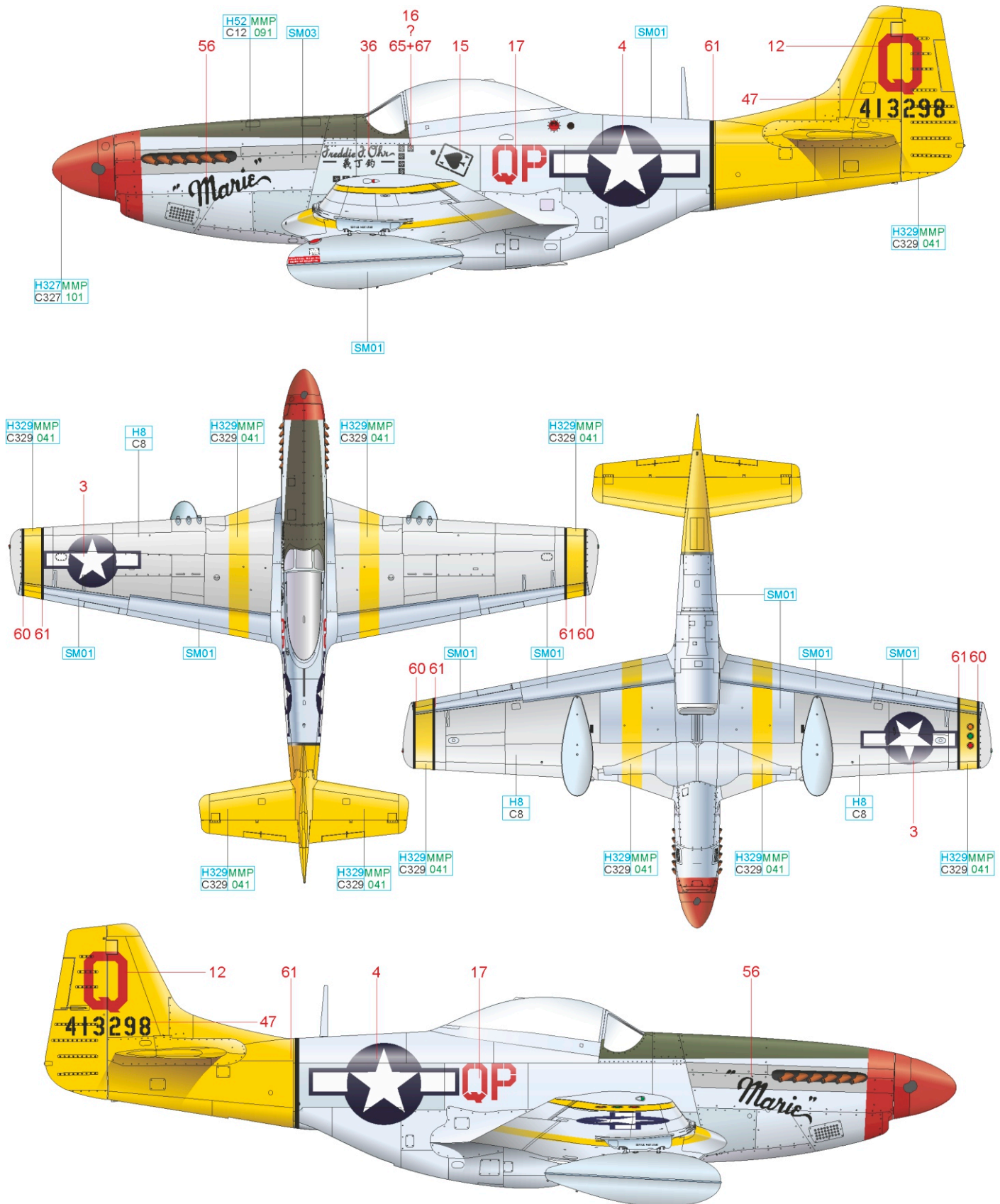

SILVER	H8 C8	SUPER IRON	SM03	FINE SILVER	SM01
OLIVE DRAB	H52 MMP C12 091	ORANGE YELLOW	H329MMP C329 041	RED	H327MMP C327 101

# D s/n 44-13783, Lt. Irving Snedeker, 364th FS, 357th FG, 8th AF, Leiston, Velká Británie, duben 1945

357th Fighter Group se stala první stíhací skupinou 8. letecké armády vyzbrojenou stroji P-51 Mustang, s nimiž od listopadu 1943 podstoupila výcvik na základně Raydon ve Velké Británii. Do bojů s nepřítelem vstoupila v únoru, kdy již působila z nové základny Leiston. S tímto Mustangem, původně pojmenovaným Bobby Marilyn a pilotovaným Lt. Georgem Morrisem, létal Lt. Irving Snedeker. Dne 17. dubna 1945, během útoku na letiště Praha-Ruzyně, byl jeho stroj zasažen flakem do vrtulového kuželu a Snedeker musel nouzově přistát na perimetru letiště. Po krátkém zajetí následoval odvoz autem v koloně společně s Němci, prchajícími před sovětskými vojsky k americkým jednotkám. Stroj Lt. Snedekera nesl na levé straně předělu nápis ROVIN' RHODA, na pravé straně 4BOLTS. Není zcela jasné jaké kamuflážní barvy byly na letounech 357th FG použity. Zatímco pamětníci hovoří o britských odstínech Dark Green a Medium Sea Gray, dochované barevné snímky hovoří spíše ve prospěch amerických barev Olive Drab a Neutral Grey. Před stroji 357th FG zdobila žlutočervená šachovnice, vrtulový kužel byl natřen stejnými barvami.

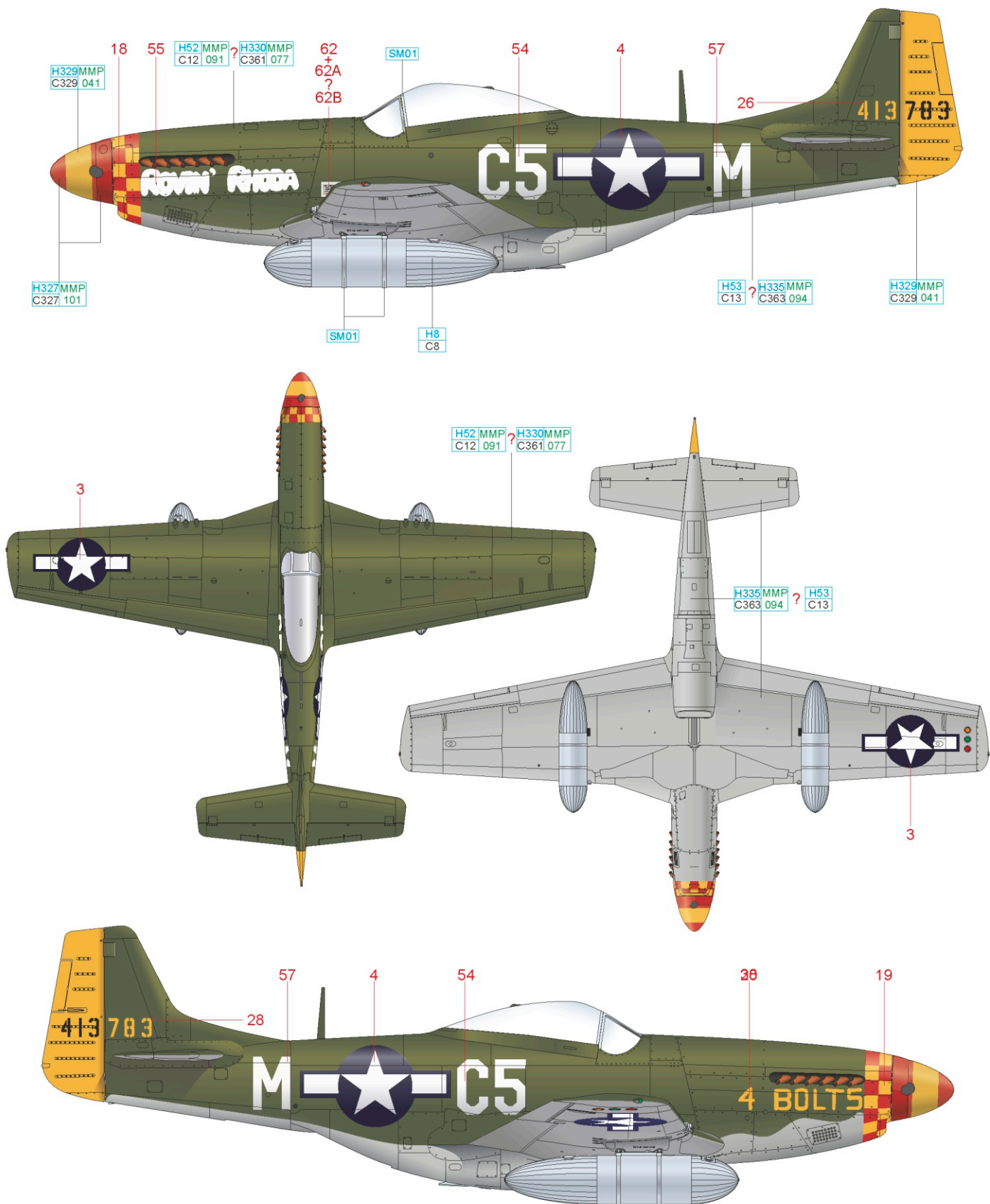

GREEN	H330MMP C361 077	FINE SILVER	SM01	SILVER	H8 C8	NEUTRAL GRAY	H53 C13
ORANGE	H329MMP C329 041	RED	H327MMP C327 101	MEDIUM SEA GRAY	H335MMP C363 094	OLIVE DRAB	H52MMP C12 091



# E s/n 44-13677, Lt. William G. Cullerton, 357th FS, 355th FG, 8th AF, Steeple Morden, Velká Británie, 1944

William Cullerton, rodák z Chicaga, se narodil 2. června 1923. Po vstupu USA do války se dobrovolně přihlásil k letectvu, prošel výcvikem a létal u 357th FG na strojích P-51B a P-51D Mustang. Dne 8. dubna 1945 byl během útoku na letiště Ansbach sestřelen a donucen nouzově přistát. Poté, co jej našli němečtí vojáci, byl jedním z nich střelen do břicha a ponechán svému osudu. Na poli jej později našel německý rolník a domnívá se, že se jedná o německého pilota, jej odvezl do nemocnice, z níž později americký letec utekl. Po válce se oženil s Elaine Stephenovou a v padesátých letech založil společnost Cullerton Co., zastupující výrobce outdoorových a rybářských potřeb. Zemřel 12. ledna 2013. Během 2. světové války zničil 21 nepřátelských letadel (5 ve vzduchu, 16 na zemi). Cullertonův stroj létal v původním zbarvení, v němž přišel z výroby. Příď a zád letounu byly u jednotky natřeny světle modrou barvou. Na přídi nesl nápis odkazující na Cullertonovu přítelkyni, Miss Steve.

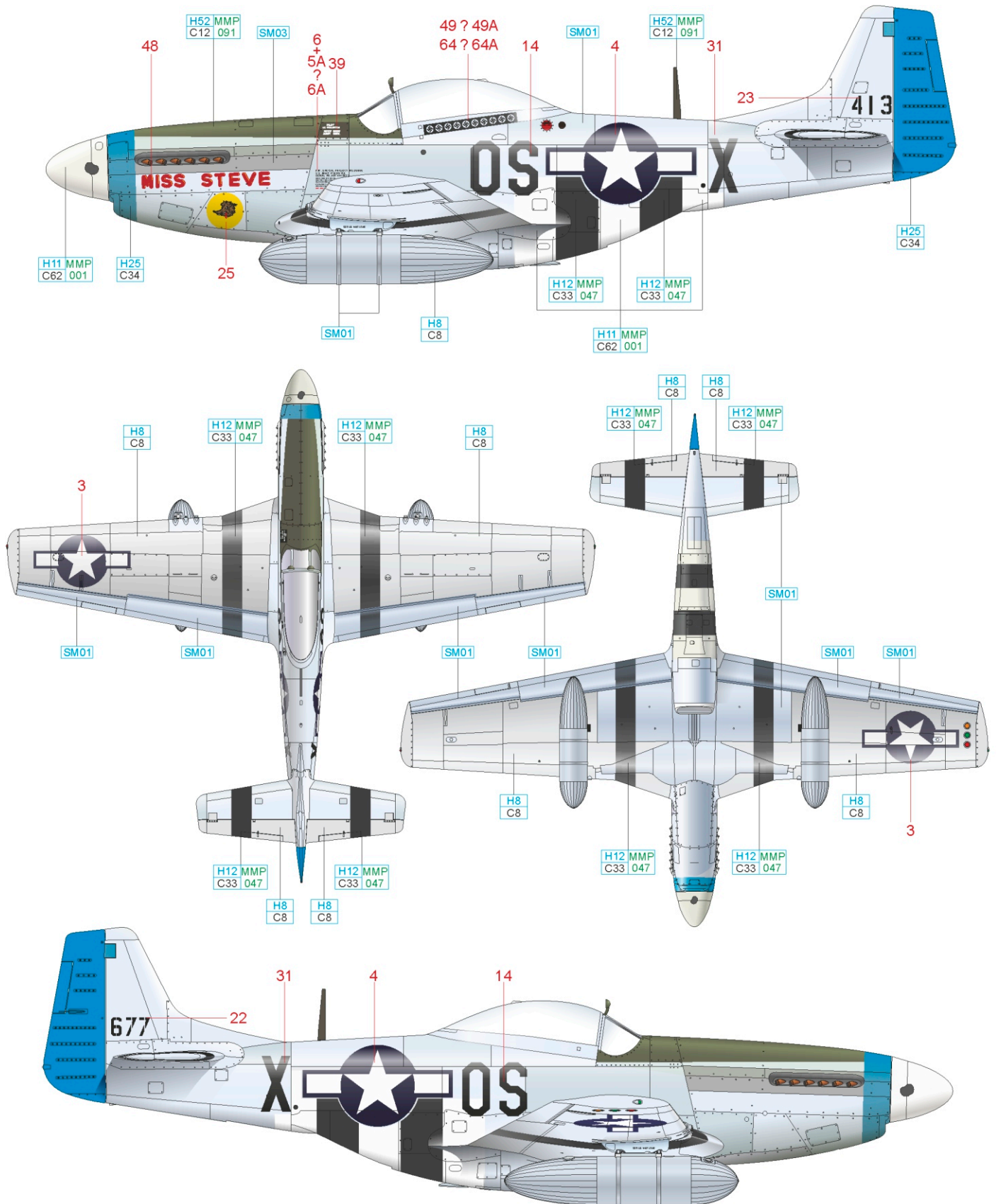

OLIVE DRAB	H52 MMP C12 091	BLUE	H25 C34	WHITE	H11 MMP C62 001
BLACK	H12 MMP C33 047	SILVER	H8 C8	SUPER IRON	SM03
				FINE SILVER	SM01

# F s/n 44-13893, Lt. Thomas P. Smith, 370th FS, 359th FG, 8th AF, East Wretham, Velká Británie, 1945

Dne 16. září 1944, po návratu ze zajetí, do kterého se Thomas P. „Teepee“ Smith dostal po nouzovém přistání svého Thunderboltu poblíž Macau ve Francii dne 11. dubna 1944, byl zařazen zpět ke své jednotce, v té době již létající na strojích P-51D Mustang. Po nezbytném zaškolení absolvoval svůj první bojový let na Mustangu 21. listopadu 1944. Během něj sestřelil dva Focke Wulfy Fw 190. Stroj létal v původním zbarvení, ve němž přicházely stroje z výroby. Zelené zbarvení přidělovalo stroje 359th Fighter Group, stroje podřízené 370th Fighter Squadron měly v pozdější fázi války směrové kormidlo nabarvené modře. Jméno na přídě letounu patřilo Smithově mladší sestře Caroline. V této podobě stroj létal na jaře 1945, před ukončením válečných operací v Evropě. Poté byl letoun ozdoben modrým rámem překrytu kabiny, červeným zbarvením krytů výfuků, antény a červenými lemy pruhů rychlé identifikace ETO, na spodní straně křídla se objevila kódová písmena CSE.

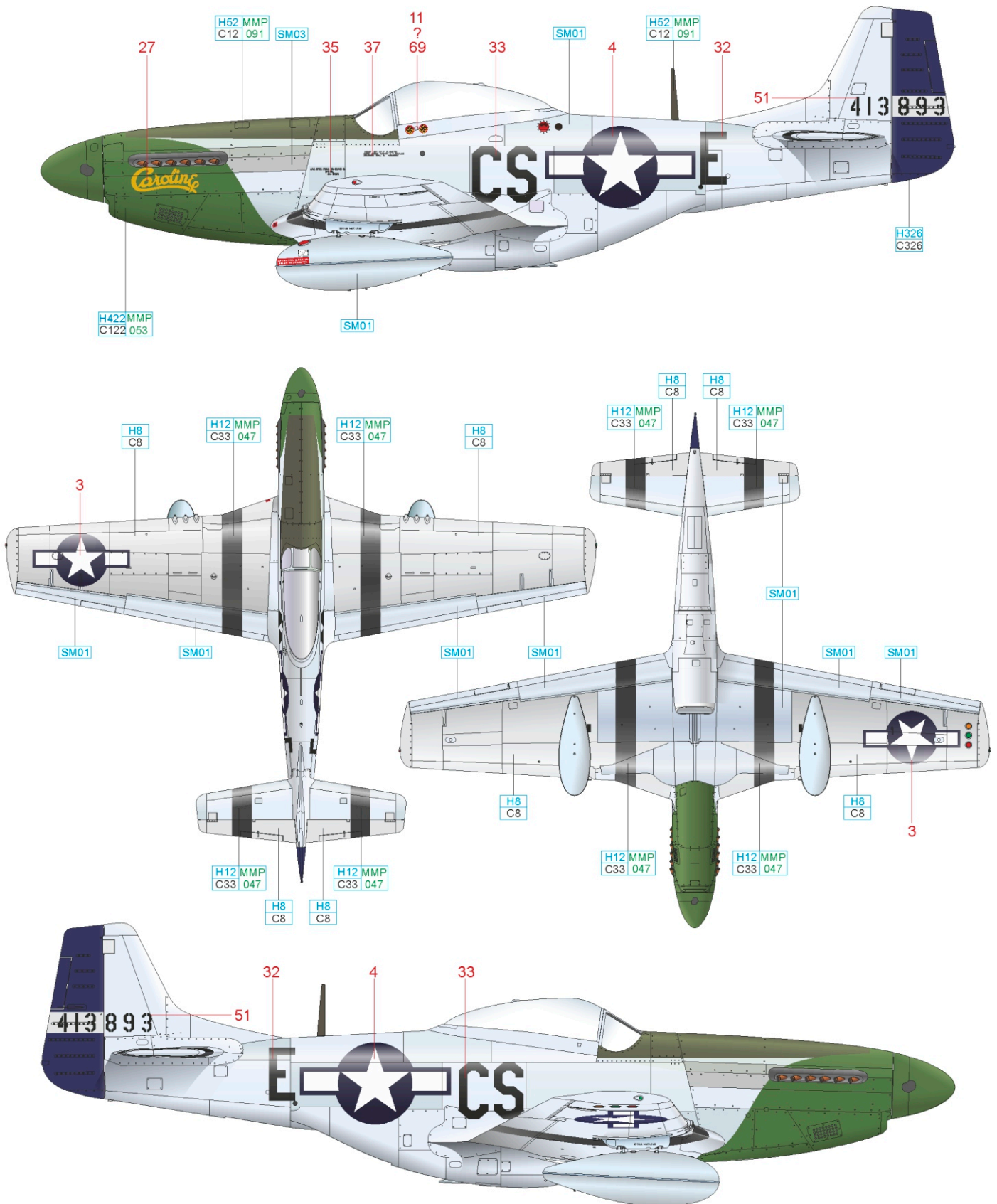

OLIVE DRAB	H52 MMP C12 091	GREEN	H422MMP C122 053	RED	H327MMP C327 101
BLACK	H12 MMP C33 047	BLUE	H326 C326	SILVER	H8 C8
				SUPER IRON	SM03
				FINE SILVER	SM01

# P-51D-5 ALUMINIUM LACQUER PAINTED AREAS

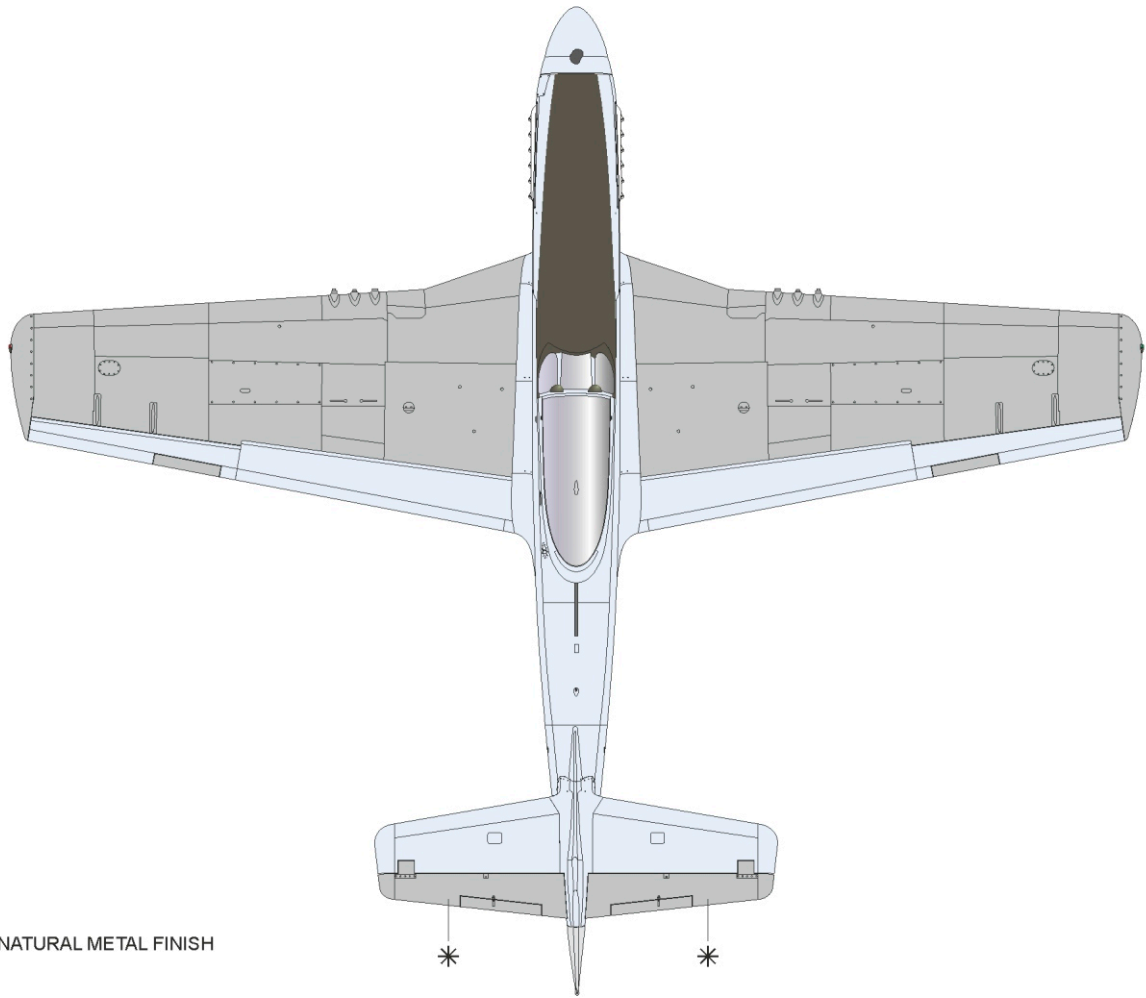

-  NATURAL METAL FINISH
-  ALUMINIUM LACQUER
- \* FOR FABRIC COVERED ELEVATORS

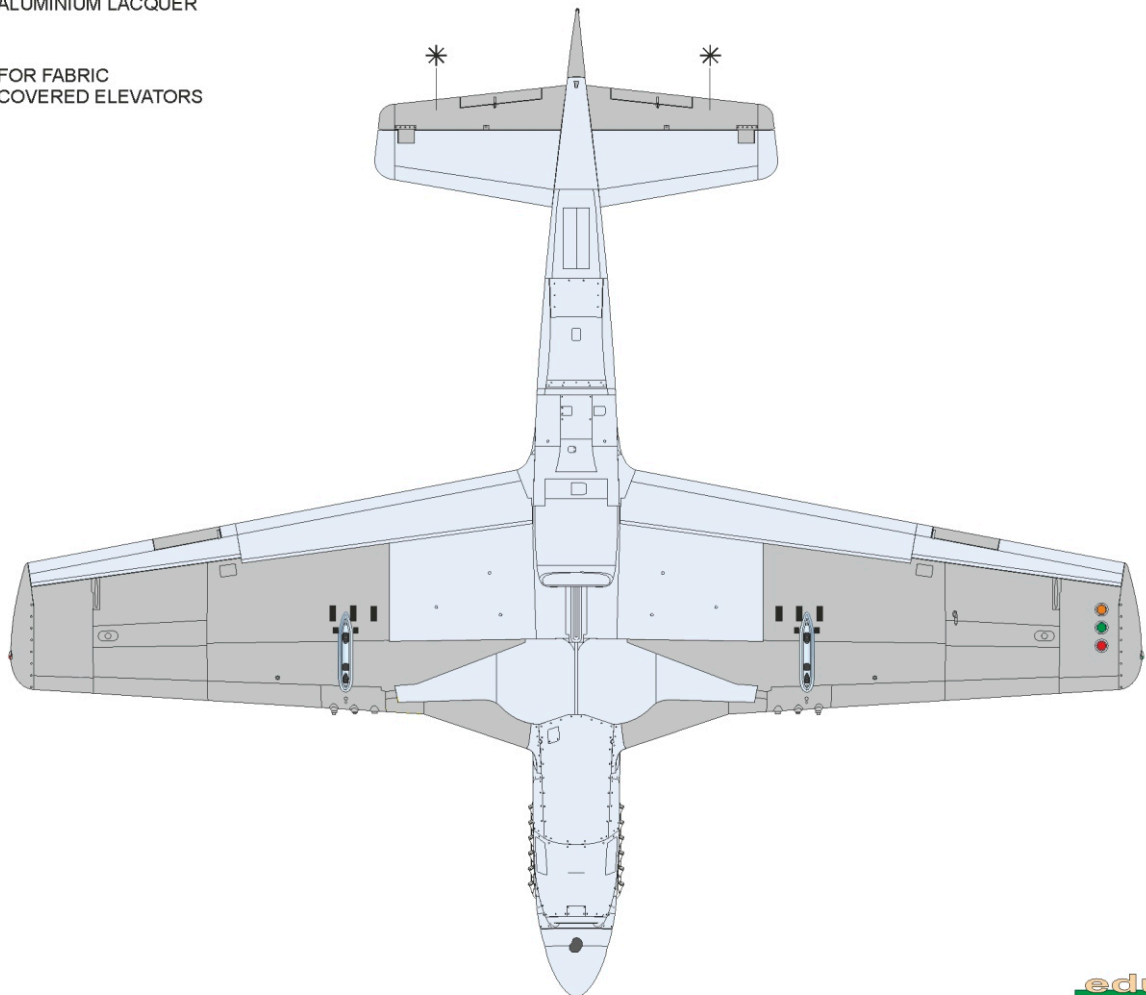
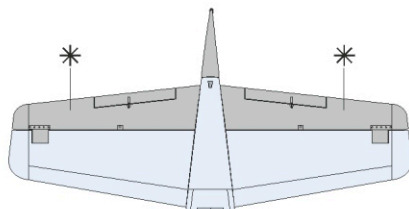

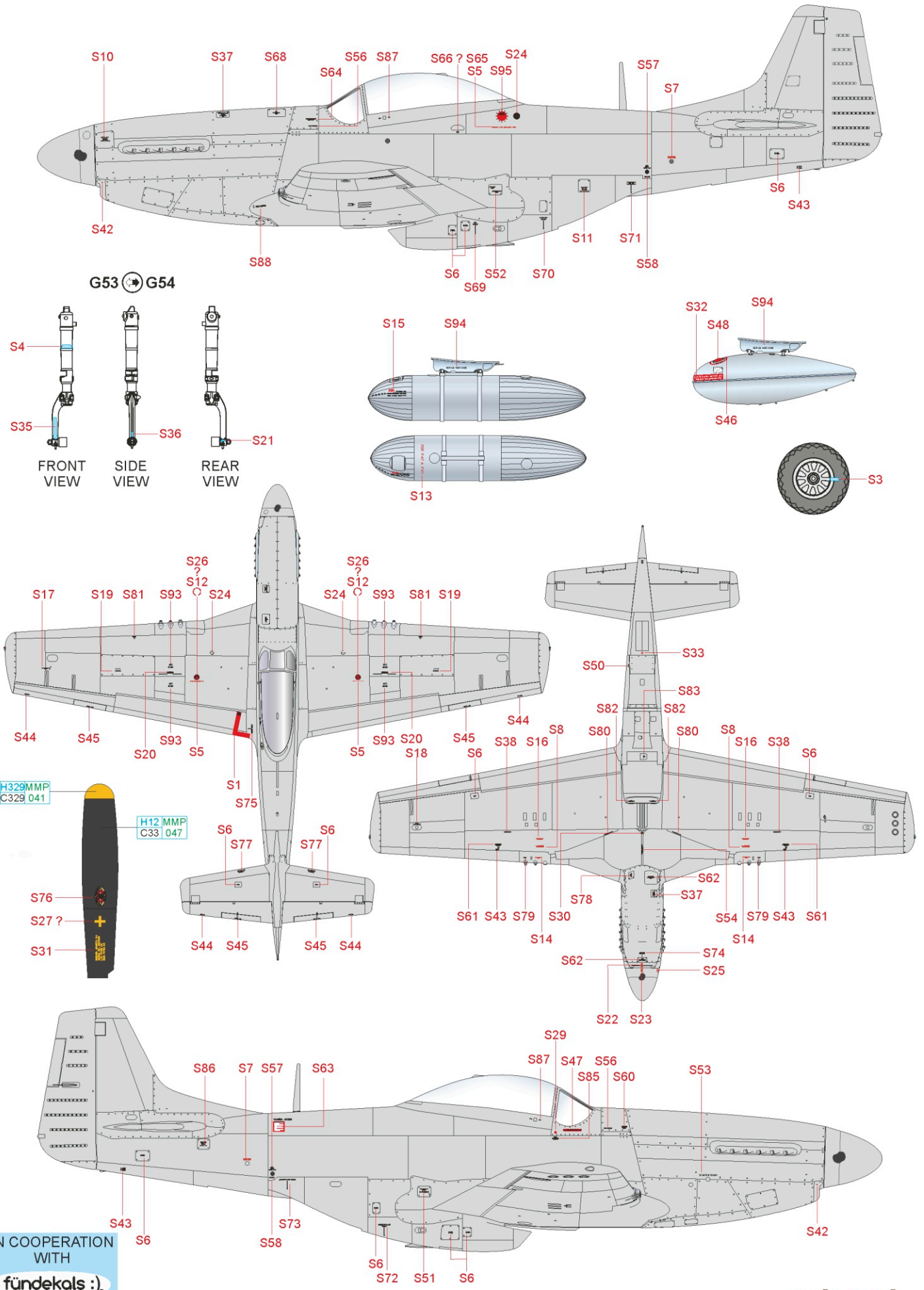

IN COOPERATION WITH **fündekals** :)

**eduard**