

7411  
1:72

# Spad XIII

**eduard**  
WEEKEND  
EDITION

## PLASTIC PARTS

B>

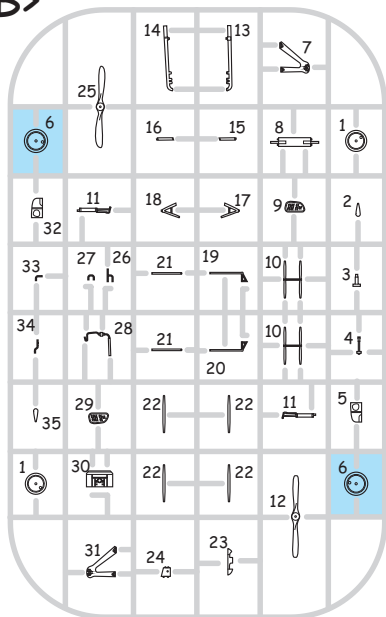

D>

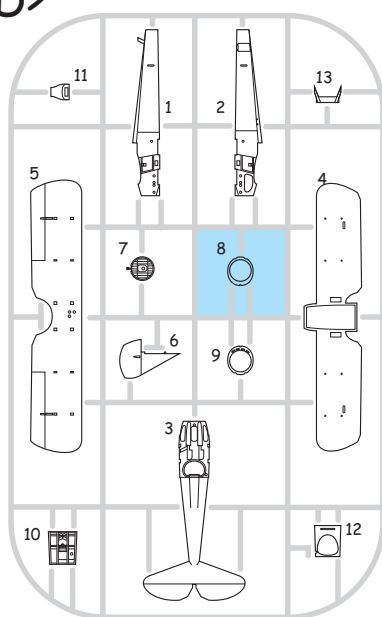

C>

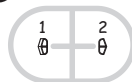

Mr.COLOR	
C011	LIGHT GULL GRAY
C013	NEUTRAL GRAY
C041	RED BROWN
C043	WOOD BROWN
C045	SAIL COLOR
AQUEOUS HOBBY COLOR	
H344	RUST

Mr. METAL COLOR	
MC214	DARK IRON
MC218	ALUMINIUM
MC219	BRASS

ATTENTION \* UPOZORNĚNÍ \* ACHTUNG \* ATTENTION

- (GB)** Carefully read instruction sheet before assembling. When you use glue or paint, do not use near open flame and use in well ventilated room. Keep out of reach of small children. Children must not be allowed to suck any part, or pull vinyl bag over the head.
- (CZ)** Před začátkem stavby si pečlivě prostudujte stavební návod. Při používání barev a lepidel pracujte v dobře větrané místnosti. Lepidla ani barvy nepoužívejte v blízkosti otevřeného ohně. Model není určen malým dětem, mohlo by dojít k požití drobných dílů.
- (D)** Von dem Zusammensetzen die Bauanleitung gut durchlesen. Kleber und Farbe nicht nahe von offenem Feuer verwenden und das Fenster von Zeit zu Zeit Belüftung öffnen. Bausatz von kleinen Kindern fernhalten. Verhüten Sie, daß Kinder irgendwelche Bauteile in den Mund nehmen oder Plastiktüten über den Kopf ziehen.
- (F)** lire soigneusement la fiche d' instructions avant d' assembler. Ne pas utiliser de colle ou de peinture à proximité d' une flamme nue, et aérer la pièce de temps en temps. Garder hors de portée des enfants en bas âge. Ne pas laisser les enfants mettre en bouche ou sucer les pièces, ou passer un sachet vinyl sur la tête.

INSTRUCTION SIGNS \* INSTR. SYMBOLS \* INSTRUKTION SINNBILDEN \* SYMBOLES



OPTIONAL  
FACULTATIV  
NACH BELIEBEN  
VOLBA



BEND  
PLIER SIL VOUS PLAIT  
BITTE BIEGEN  
OHNOUT



OPEN HOLE  
FAIRE UN TROU  
OFFNEN  
VYVRTAT OTVOR



SYMMETRICAL ASSEMBLY  
MONTAGE SYMÉTRIQUE  
SYMMETRISCHE AUFBAU  
SYMETRICKÁ MONTÁŽ



NOTCH  
L INCISION  
DER EINSCHNITT  
ZÁREZ



REMOVE  
RETIRER  
ENTFERNEN  
ODRŮZNOUT

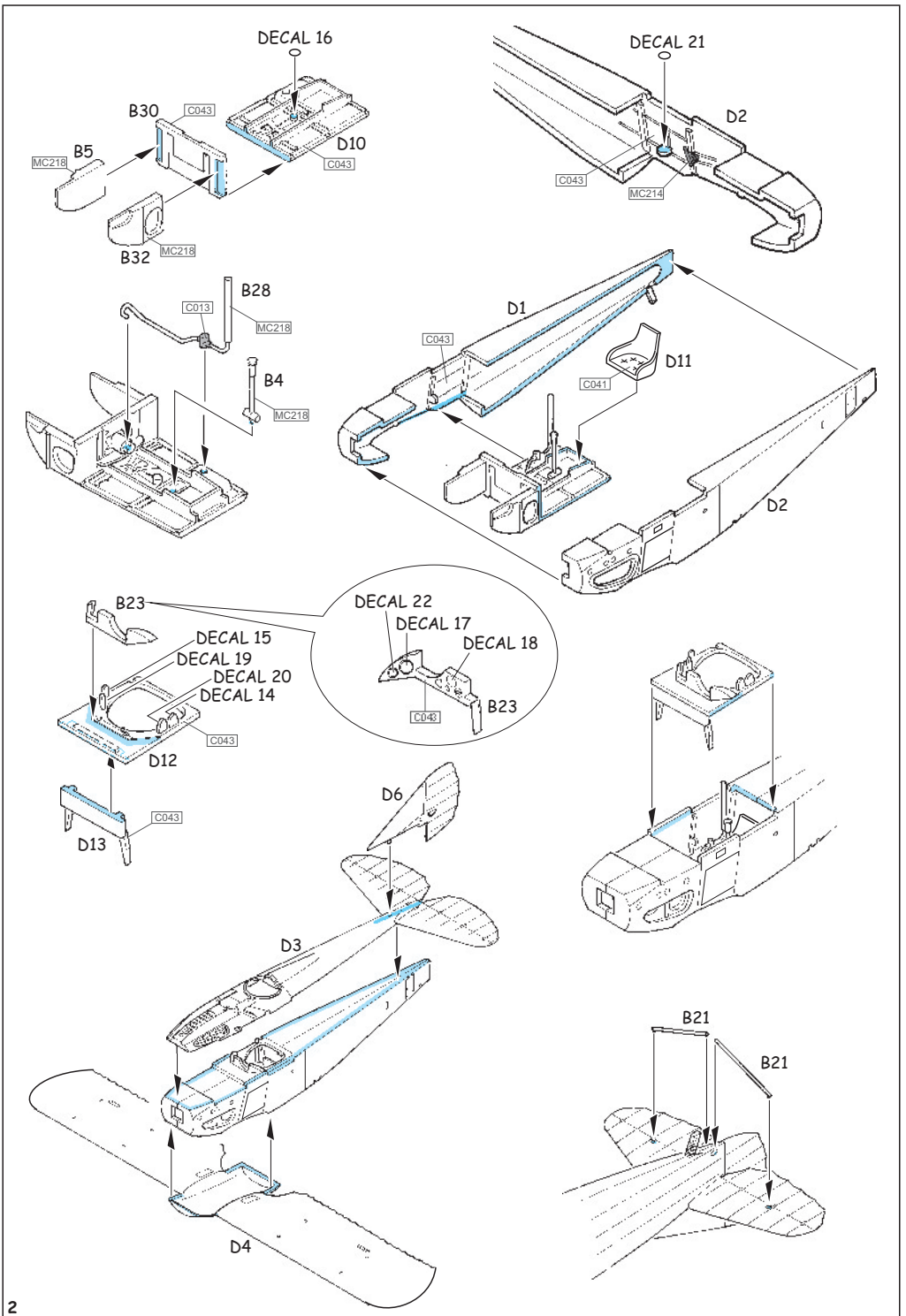

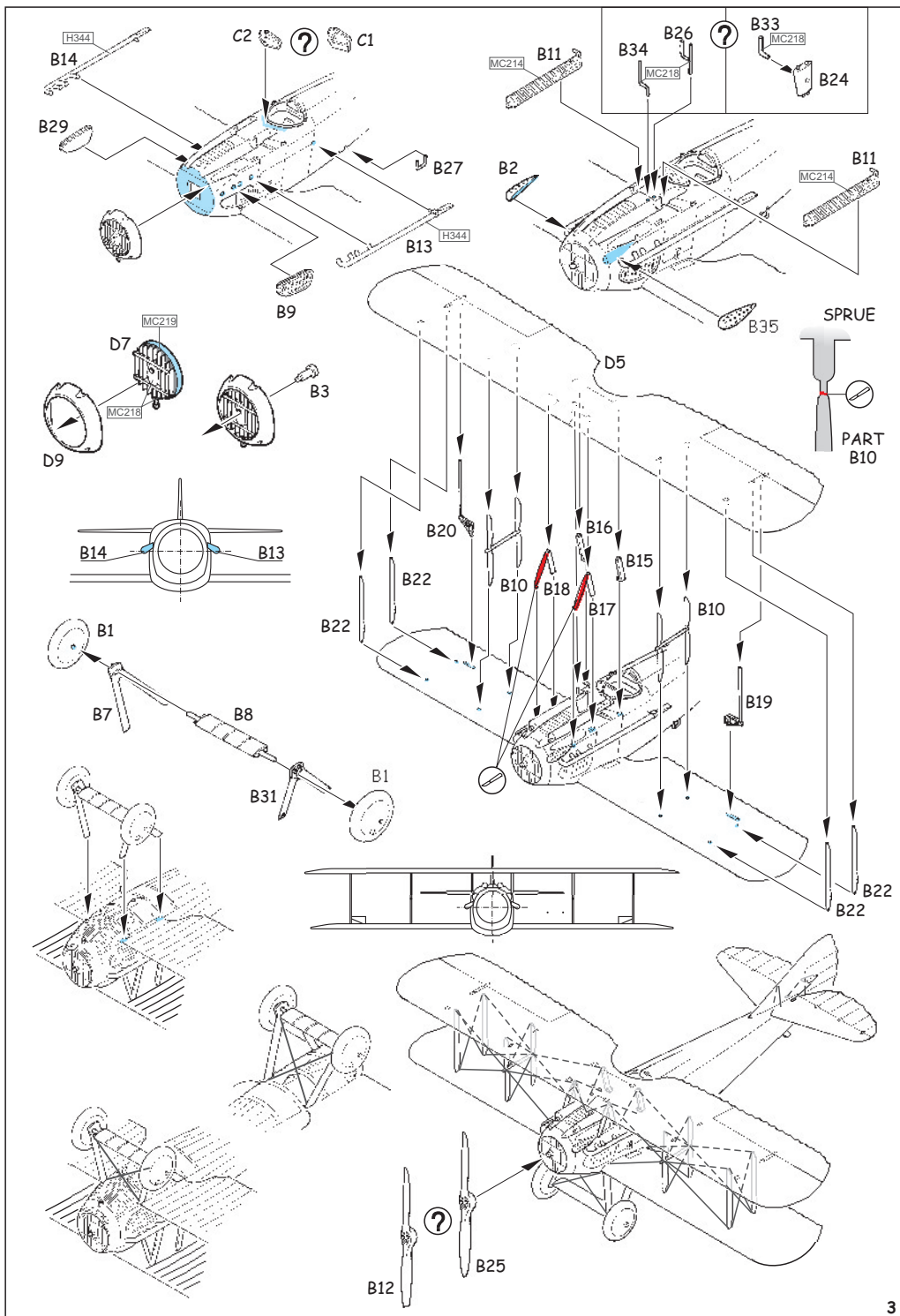

# Cap. Georges Guynemer

N 3

SPAD 13 C1, S 504, Capitaine Geoges Guynemer, Escadrille Spa.3 "Les Cigognes", September, 1917. Georges Marie Ludovic Jules Guynemer was a volunteer who joined army in November 1914. He became a pilot with Escadrille MS.3 in April, 1915. He got his first aerial victory, flying Morane-Saulnier monoplane. He flew Nieuports 11 and 17, latter SPADs 7, 12 and 13. His fighting account grew to final 53 confirmed and 35 expected victories. He was a French national favorite, and it was a national tragedy when he was killed in the cockpit of this aircraft in the fight with Leutnant Kurt Wissemann of Jagdstaffel 3.

SPAD 13 C1, S 504, Capitaine Geoges Guynemer, Escadrille Spa.3 "Les Cigognes", září 1917. Georges Marie Ludovic Jules Guynemer se přihlásil jako dobrovolník v listopadu 1914. Pilotem se stal v dubnu 1915 u Escadrille MS.3, na Morane Saulnierech získal svá první vítězství. Postupně létal u této jednotky (později N.3 a Spa.3) na Nieuportech 11 a 17 a SPADech 7, 12 a 13 a jeho konto vzrostlo na konečných 53 potvrzených a 35 pravděpodobných vítězství. Stal se miláčkem Francie a pro celý národ bylo tragédií, když 11.9.1917 zahynul na tomto SPADu 13 v boji s Leutnantem Kurtem Wissemannem od Jagdstaffel 3.

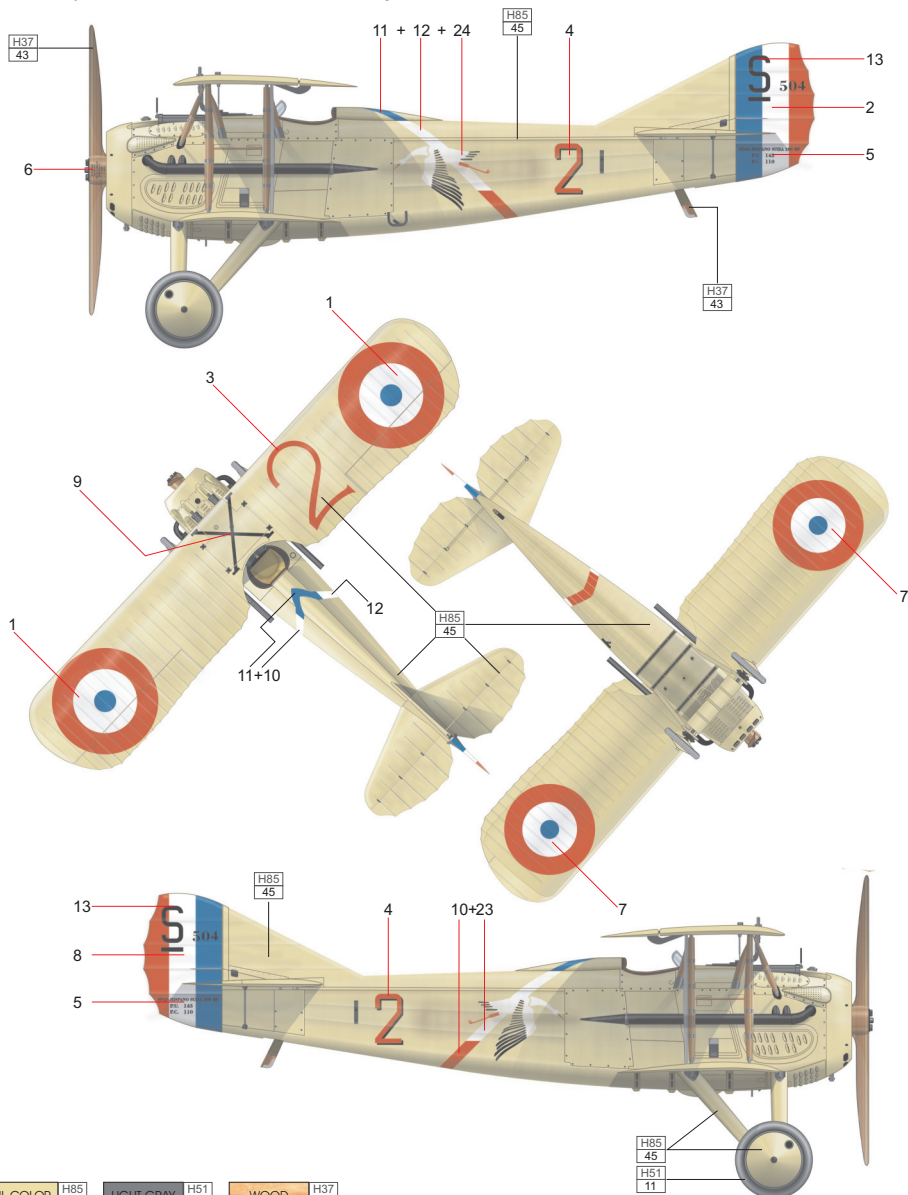

4

SAIL COLOR H85 45

LIGHT GRAY H51 11

WOOD H37 43

H85 45  
H51 11