

Fw 190A-3

eduard

GERMAN WWII FIGHTER

1/48 SCALE PLASTIC KIT

ProfiPACK
edition

#82144



ÚVODEM

Ve druhé polovině 2. světové války patřil Focke-Wulf Fw 190 různých verzí k tomu nejlepšímu, čím Luftwaffe disponovala. Stíhací verze Fw 190 představovaly výkonný, těžce vyzbrojený stroj. Jeho nesnadný vývoj začal v roce 1938 na základě specifikací Technisches Amtu RLM. První prototyp poprvé vzlétl 1. června 1939. Po řadě změn a mnohdy radikálních úprav se vývoj na podzim roku 1940 dopracoval k předseriové verzi Fw 190A-0, vyrobené ve 28 kusech. Šest těchto strojů obdržela na jaře 1941 zkušební jednotka Erprobungsstaffel 190 na letišti v Rechlinu, která s nimi prováděla provozní zkoušky. Ty odhalily takové množství nedostatků, že RLM téměř zastavil další vývoj. Nicméně, na doporučení personálu zkušební jednotky dostal stroj šanci. Po provedení více než 50 změn na draku letounu vydalo RLM povolení k zařazení Fw 190 do řadové služby u Luftwaffe. V červnu 1941 převzala Luftwaffe první ze sta objednaných sériových Fw 190A-1, vyzbrojených čtyřmi kulomety MG 17 ráže 7,9 mm. V září 1941 jimi byla vyzbrojena celá II./JG 26 na západní frontě. V listopadu pak začala výroba další verze, Fw 190A-2, poháněné motorem BMW 801C-2 a vyzbrojené dvěma kulomety MG 17 a dvěma kanóny MG 151 ráže 20 mm v křídlech. Část této série měla také přídatné kanóny MG FF ráže 20 mm, čímž se výzbroj dostávala na pozdější vysoký standard. K významné změně došlo na jaře 1942, kdy byl k dispozici motor BMW 801D-2, jehož montáž dala vzniknout verzi A-3. V červenci pak výroba plynule přešla na zlepšenou verzi A-4. Obě už byly standardně vyzbrojeny dvěma trupovými kulomety MG 17, dvěma křidelními kanóny MG 151 a dvěma kanóny MG FF, montovanými rovněž do křídla vně podvozkových šachet. V roce 1942 už výroba nabíhala do vysokých obrátek, rozjela se rovněž licenční stavba Fw 190 u firmy Fieseler. I díky tomu dosáhla celková produkce roku 1942 1878 strojů, oproti 224 kusům vyrobených v roce 1941. V dubnu 1943 výroba přešla na velkosériovou verzi A-5, s identickým křídlem jako u verze A-4, ale s prodlouženým trupem, který se stal nadále základní součástí draku všech pozdějších verzí až po A-9, včetně bitevních verzí Fw 190F. V červenci bylo k dispozici nové, zesílené křídlo, v němž byly na vnější pozici instalovány kulomety MG 151 místo MG FF. Instalace tohoto křídla přinesla verzi A-6. Další změnou na výrobních linkách byla verze A-7, vyráběná na konci roku 1943. Vznikla nahrazením trupových kulometů MG 17 kulomety MG 131 ráže 13 mm. V únoru 1944 pak další úpravy vedly k verzi A-8, která se stala nejrozšířenější verzí tohoto letounu s bezmála 1400 vyrobenými stroji. Nejpodstatnější změnou byla instalace zařízení GM-1, krátkodobě zvyšujícího výkon motoru vstříkáním oxidu dusného do motoru. Část produkce verze A-8 byla vyrobena ve variantě A-8/R2 a A-8/R8, vybavené kanóny MK 108 na vnějších pozicích křidel, a přídatným pancéřováním pilotního prostoru a překrytu kabiny. Poslední sériově vyráběnou stíhací verzí s motorem BMW 801 byla v roce 1945 verze A-9, vybavená motorem BMW 801TS o výkonu 2000 k (1470 kW). Paralelně s vývojem stíhacích verzí probíhal vývoj bitevních verzí Fw 190F. Tyto stroje měly křidelní výzbroj redukovánou na dva kanóny MG 151 na vnitřních pozicích. Výkon motoru byl optimalizován pro operace v nižších letových hladinách. Stroje disponovaly velkou škálou podvěšené výzbroje pro protizemní útoky, zahrnující bomby různých ráží a řadu variant protitankových raket. Vzniklo rovněž několik variant verze G, což byl stíhací bombardér s prodlouženým doletem. Vývoj čistě stíhacích verzí pokračoval verzí Fw 190D, dodávanou jednotkám Luftwaffe od srpna 1944. Fw 190D vznikl instalací motoru Jumo 213A-1 do upraveného draku Fw 190A-8. Ačkoli Fw 190 nikdy nedosáhl u stíhacích jednotek Luftwaffe tak velkého rozšíření jako konkurenční Bf 109, stal se významnou součástí válečného úsilí německého letectva ve druhé polovině 2. světové války. Fw 190 bojovaly jak na západní, tak na východní frontě. Jako těžké stíhací stroje s impozantní výzbrojí získávaly od roku 1943 na významu v jednotkách protivzdušné obrany Říše, kde se uplatnily v boji proti těžkým čtyřmotorovým bombardérům. V této roli byla významná především verze A-8 a její pancéřovaná varianta A-8/R2. Tyto stroje s jejich zesílenou výzbrojí byly pro spojenecké bombardéry skutečně vražedné. Od druhé poloviny roku 1944 ovšem jejich hrozbu stále úspěšněji eliminovaly doprovodné stíhačky P-47D a především vynikající P-51D Mustang.

ATTENTION



UPOZORNĚNÍ



ACHTUNG



ATTENTION



注意



Carefully read instruction sheet before assembling. When you use glue or paint, do not use near open flame and use in well ventilated room. Keep out of reach of small children. Children must not be allowed to suck any part, or pull vinyl bag over the head.



Před započítím stavby si pečlivě prostudujte stavební návod. Při používání barev a lepidel pracujte v dobře větrané místnosti. Lepidla ani barvy nepoužívejte v blízkosti otevřeného ohně. Model není určen malým dětem, mohlo by dojít k požití drobných dílů.

INSTRUCTION SIGNS * INSTR. SYMBOL * INSTRUKTION SINNBILDEN * SYMBOLES * 記号の説明

OPTIONAL
VOLBABEND
OHNOUOPEN HOLE
VYVRTAT OTVORSYMETRICAL ASSEMBLY
SYMETRICKÁ MONTÁŽREMOVE
ODŘÍZNOUTREVERSE SIDE
OTOČITAPPLY EDUARD MASK
AND PAINT
POUŽIT EDUARD MASK
NABARVIT

PARTS



DÍLY



TEILE



PIÈCES



部品

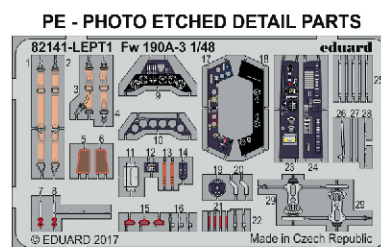
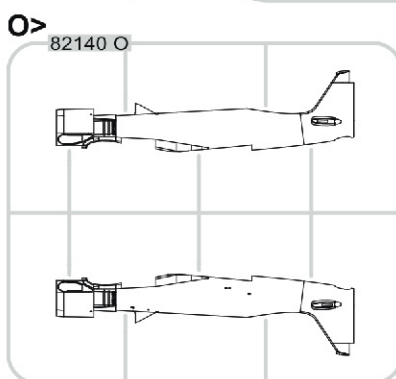
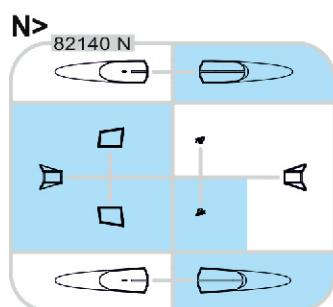
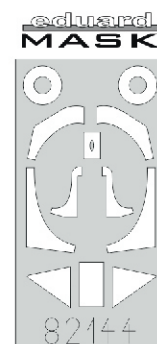
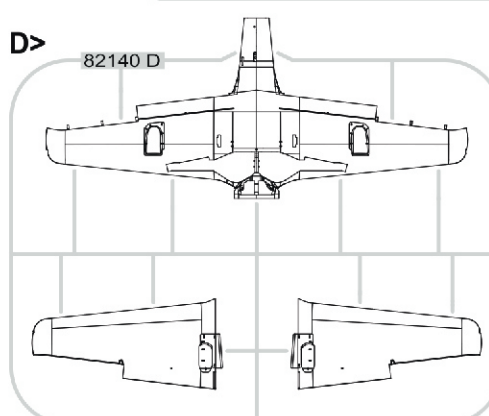
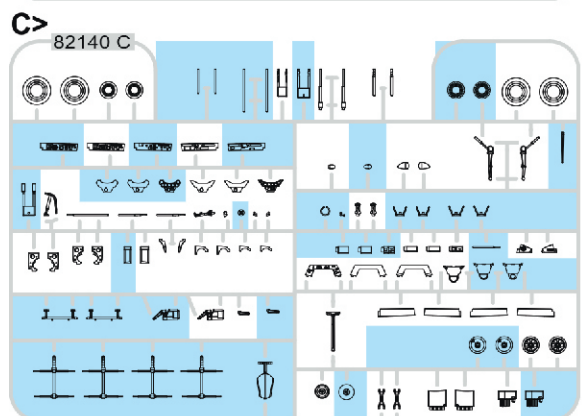
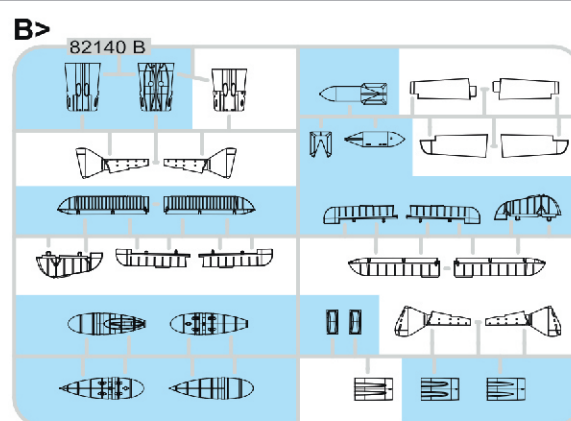
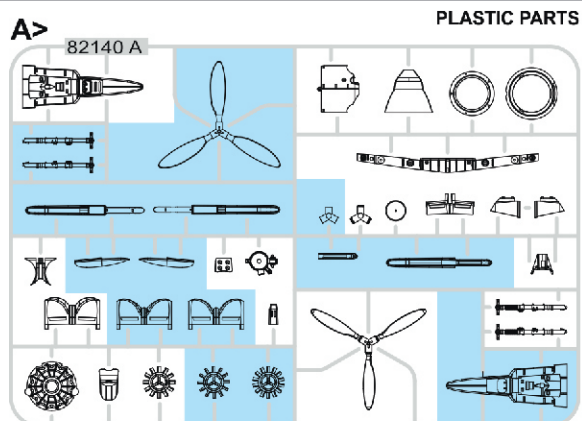

-Parts not for use. -Teile werden nicht verwendet. -Pièces à ne pas utiliser. -Tyto díly nepoužívejte při stavbě. - 使用しない部品

COLOURS



BARVY



FARBEN



PEINTURE



色

GSI Creos (GUNZE)		MISSION MODELS	
AQUEOUS	Mr.COLOR	PAINTS	
H1	C1	MMP-001	WHITE
H2	C2	MMP-047	BLACK
H11	C62	MMP-001	FLAT WHITE
H12	C33	MMP-047	FLAT BLACK
H24	C58		ORANGE YELLOW
H33	C81		RUSSET
H47	C41	MMP-012	RED BROWN
H64	C17	MMP-087	RLM71 DARK GREEN
H65	C18	MMP-088	RLM70 BLACK GREEN
H68	C36	MMP-049	RLM74 DARK GRAY
H69	C37	MMP-050	RLM75 GRAY
H70	C60	MMP-056	RLM02 GRAY

GSI Creos (GUNZE)		MISSION MODELS	
AQUEOUS	Mr.COLOR	PAINTS	
H77	C137	MMP-040	TIRE BLACK
H90	C47		CLEAR RED
H94	C138		CLEAR GREEN
H413	C113	MMP-090	RLM04 YELLOW
H414	C114	MMP-003	RLM23 RED
H416	C116	MMP-089	RLM66 BLACK GRAY
H417	C117	MMP-051	RLM76 LIGHT BLUE
Mr.METAL COLOR		METALLICS	
MC213		MMM-008	STEEL
MC214		MMM-001	DARK IRON
Mr.COLOR SUPER METALLIC		METALLICS	
SM06		MMC-001	CHROME SILVER

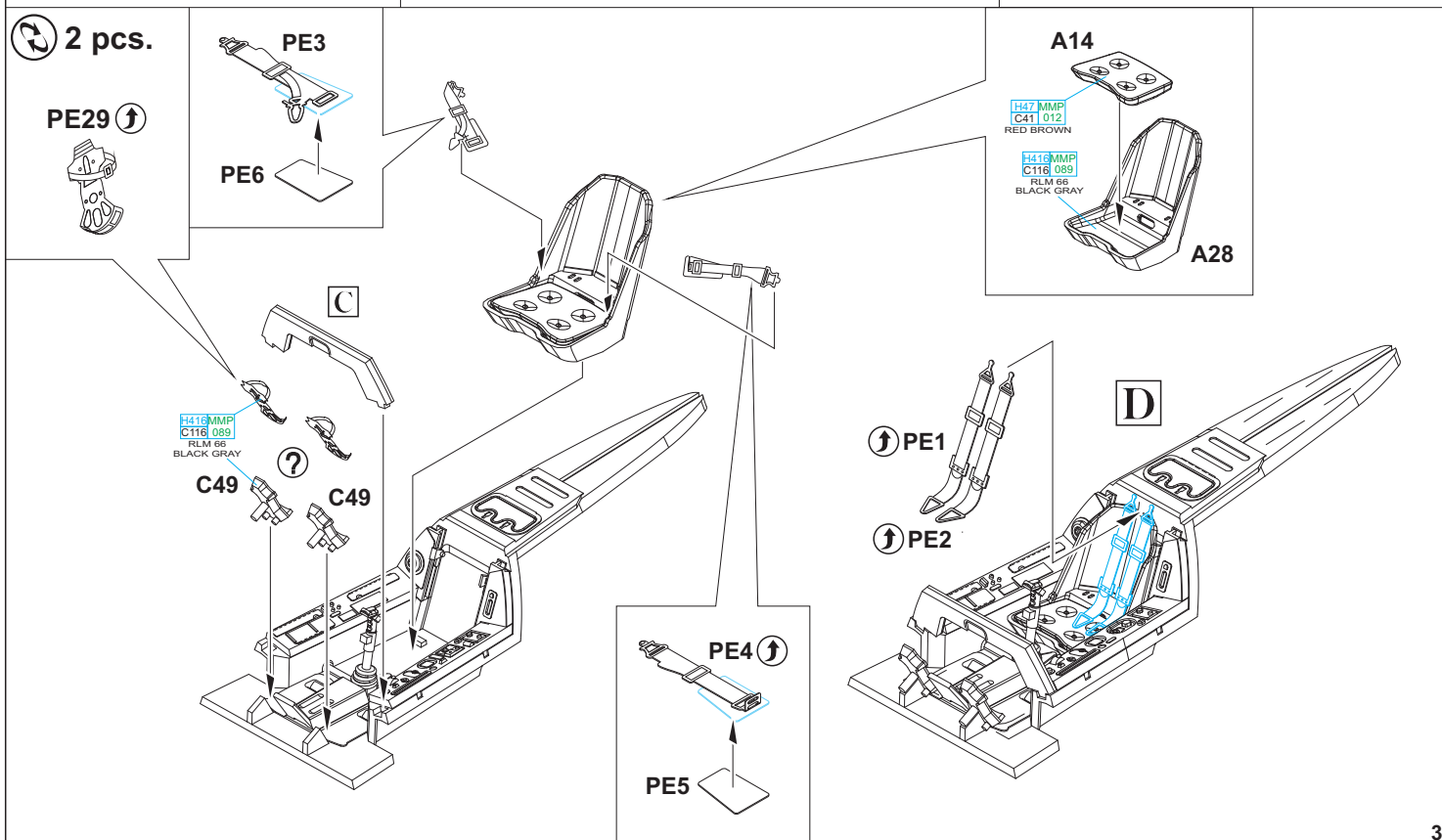
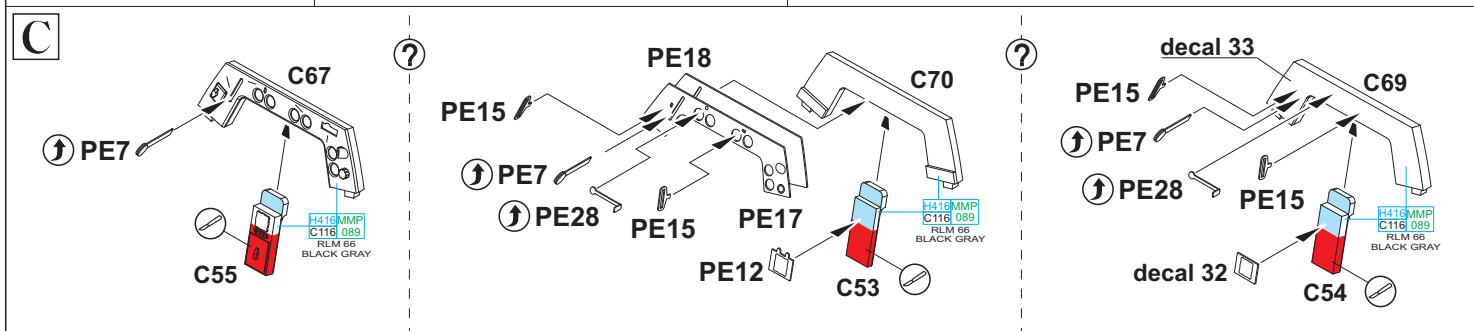
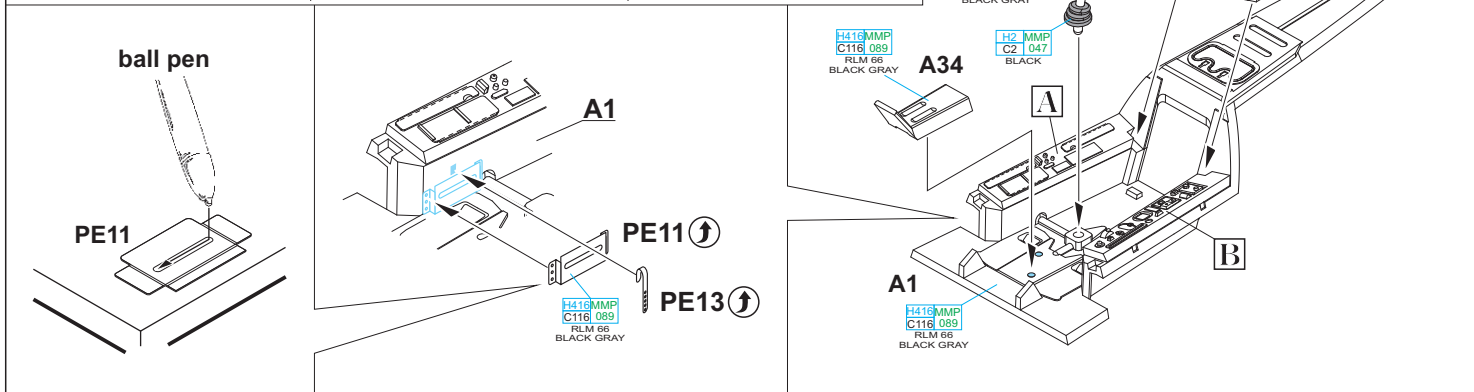
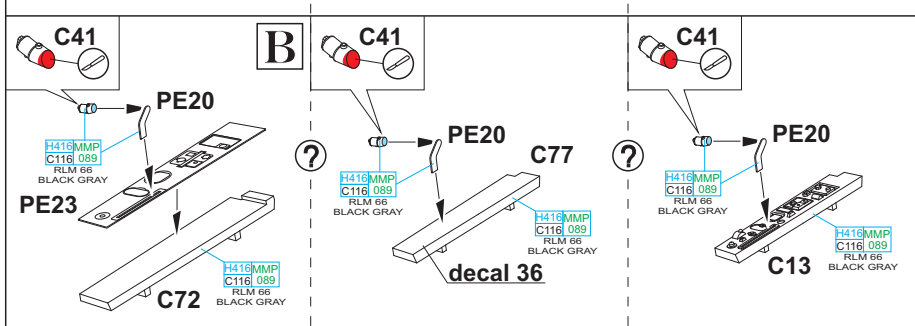
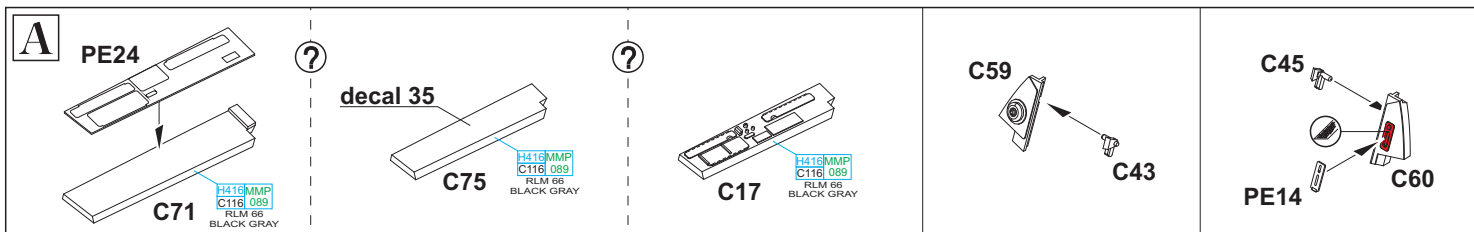

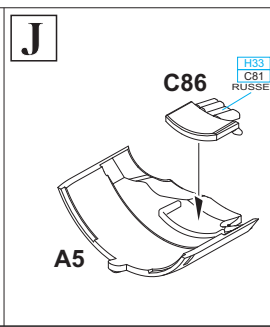
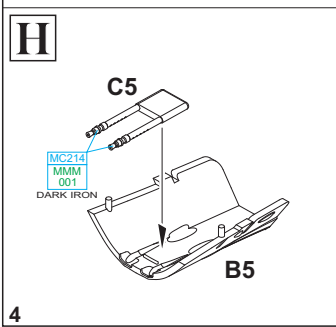
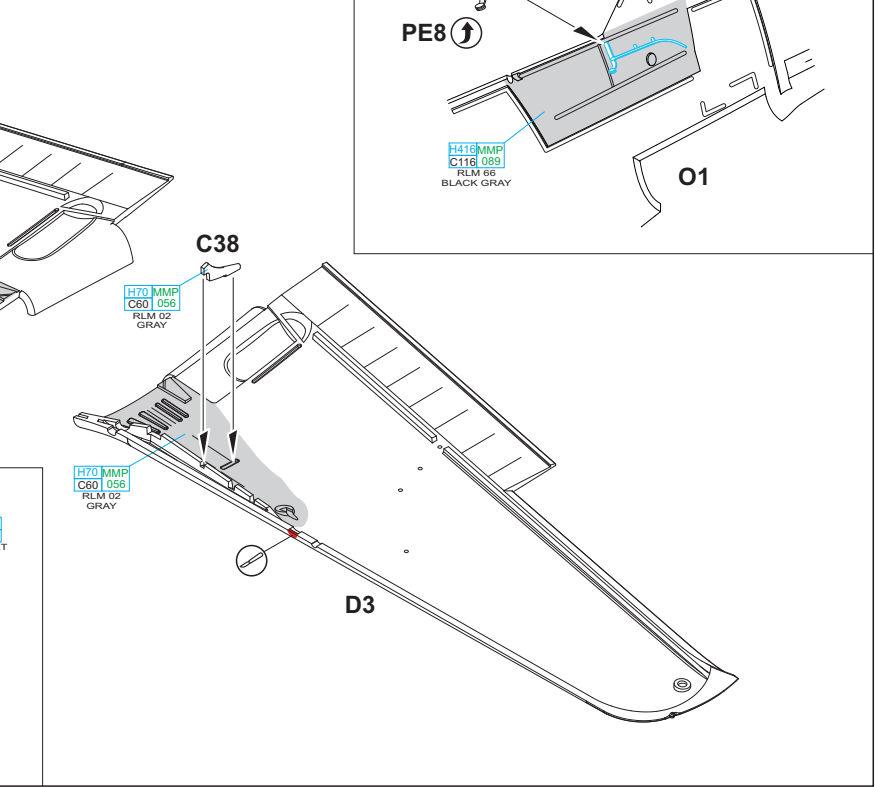
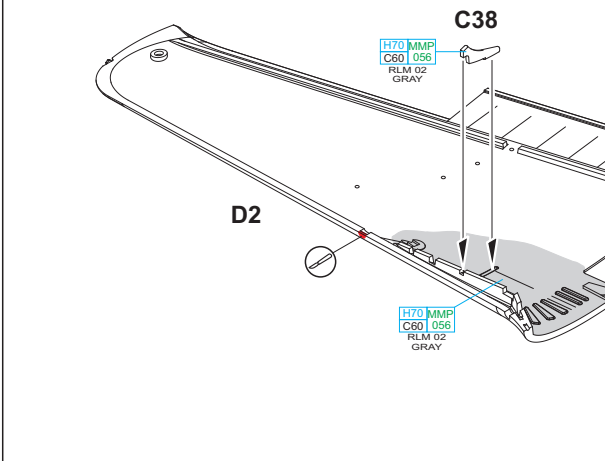
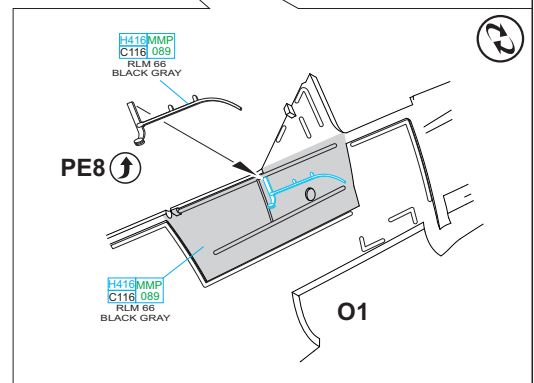
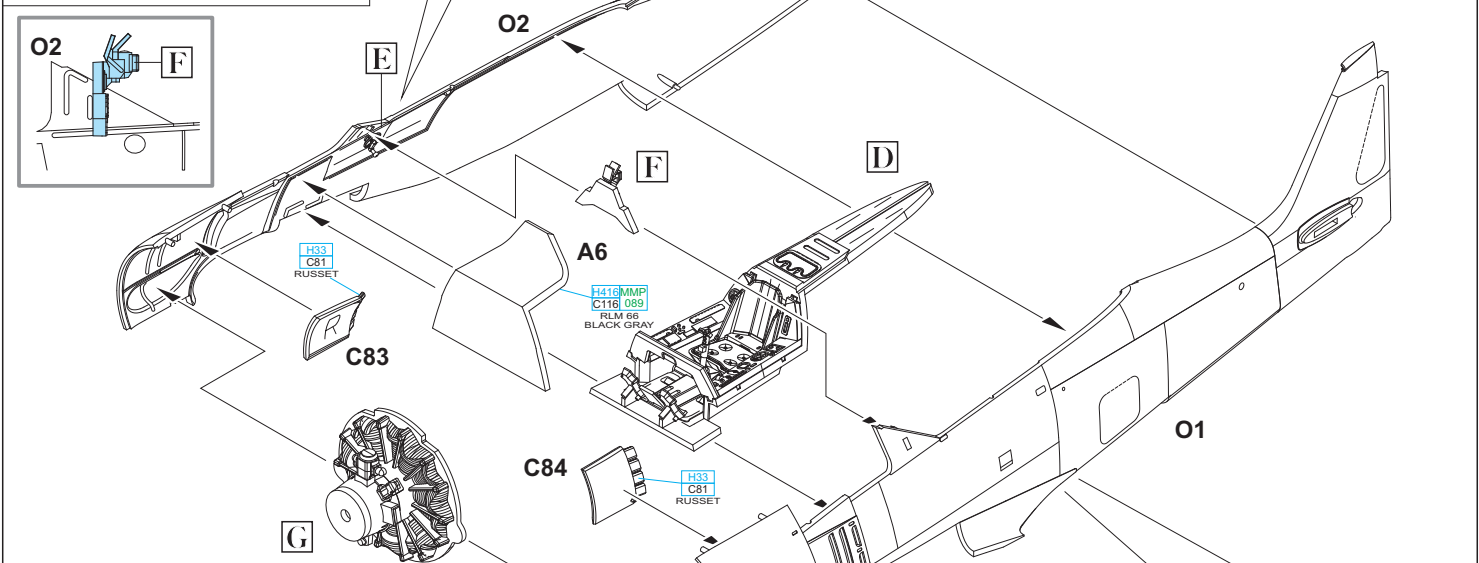
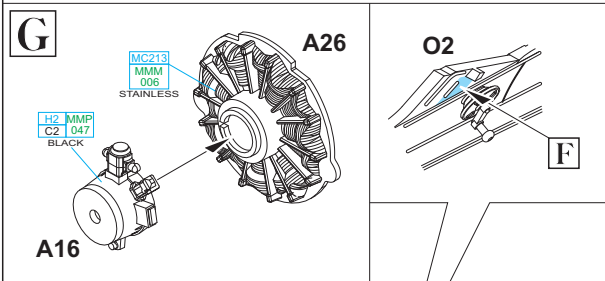
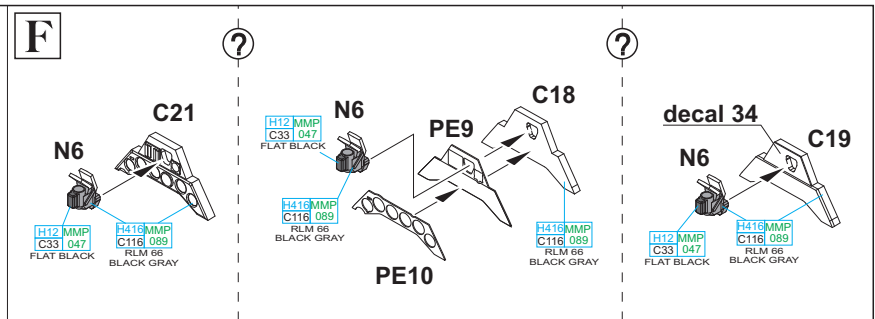
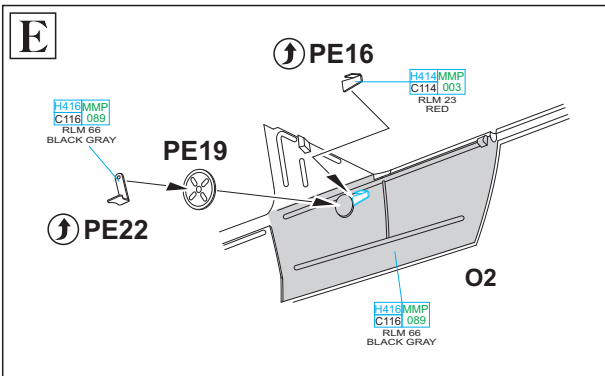

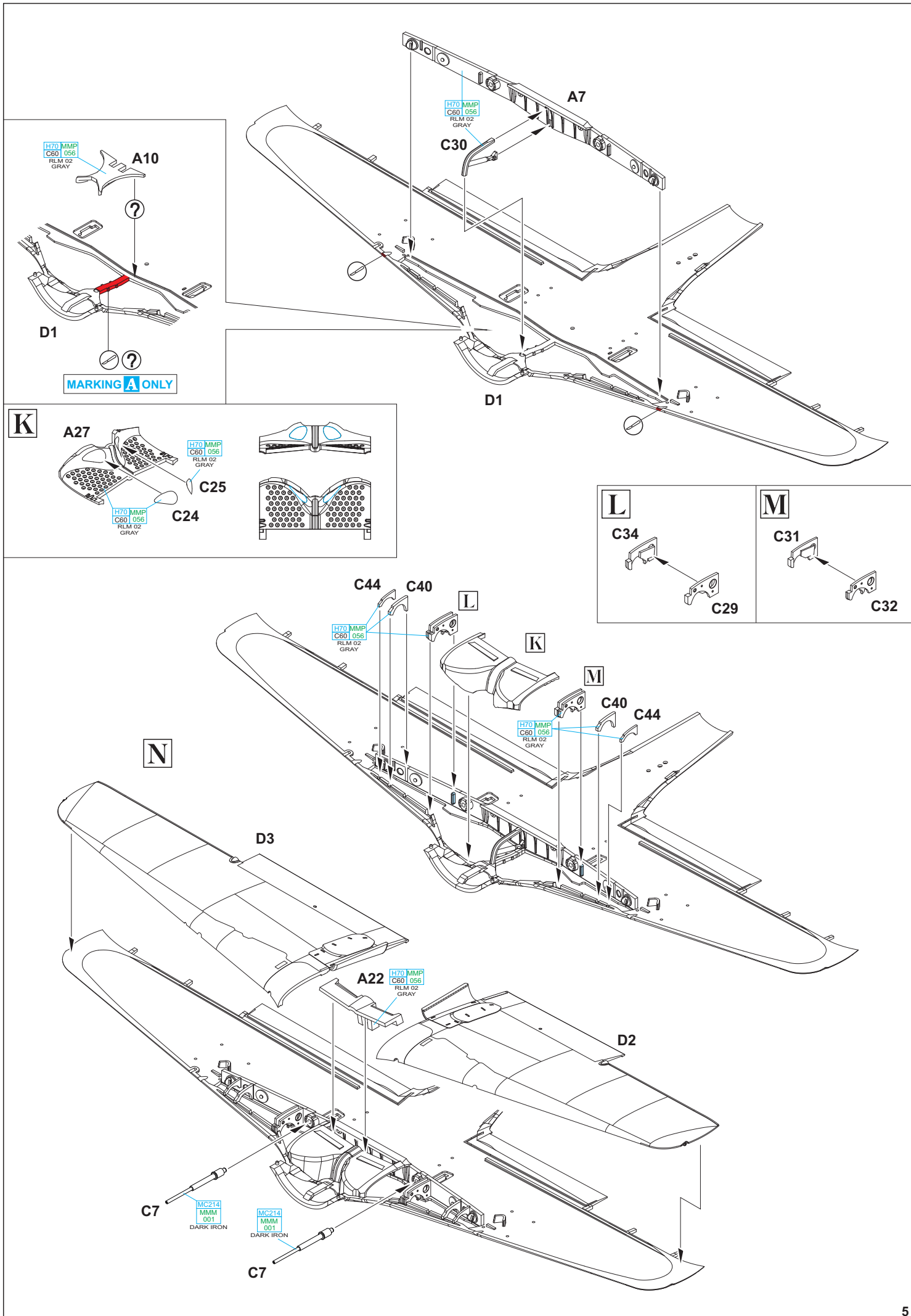

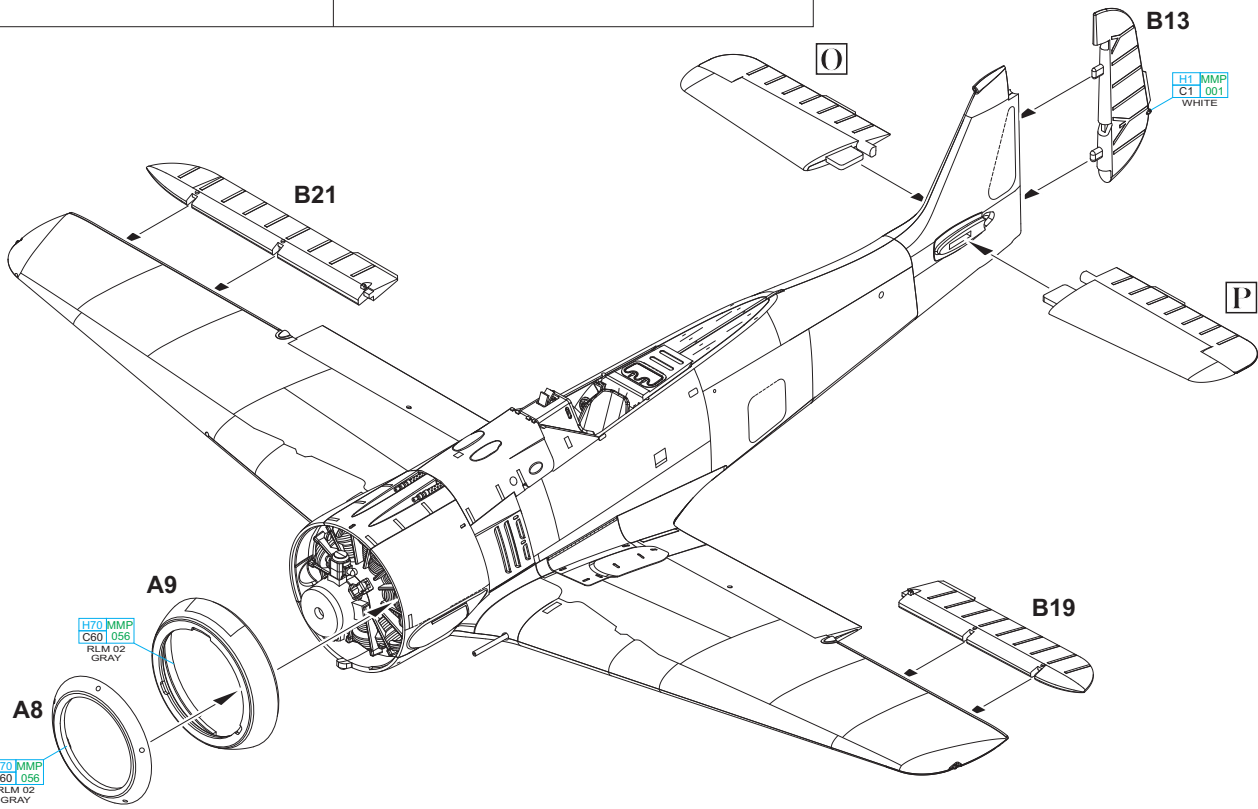
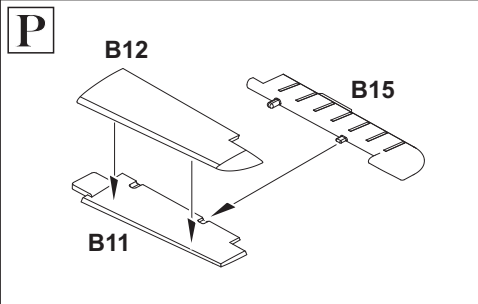
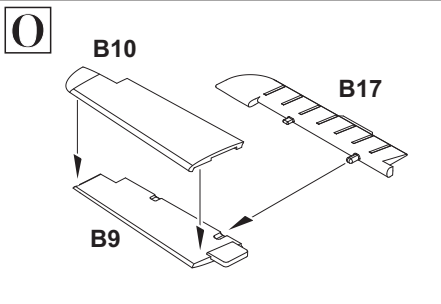
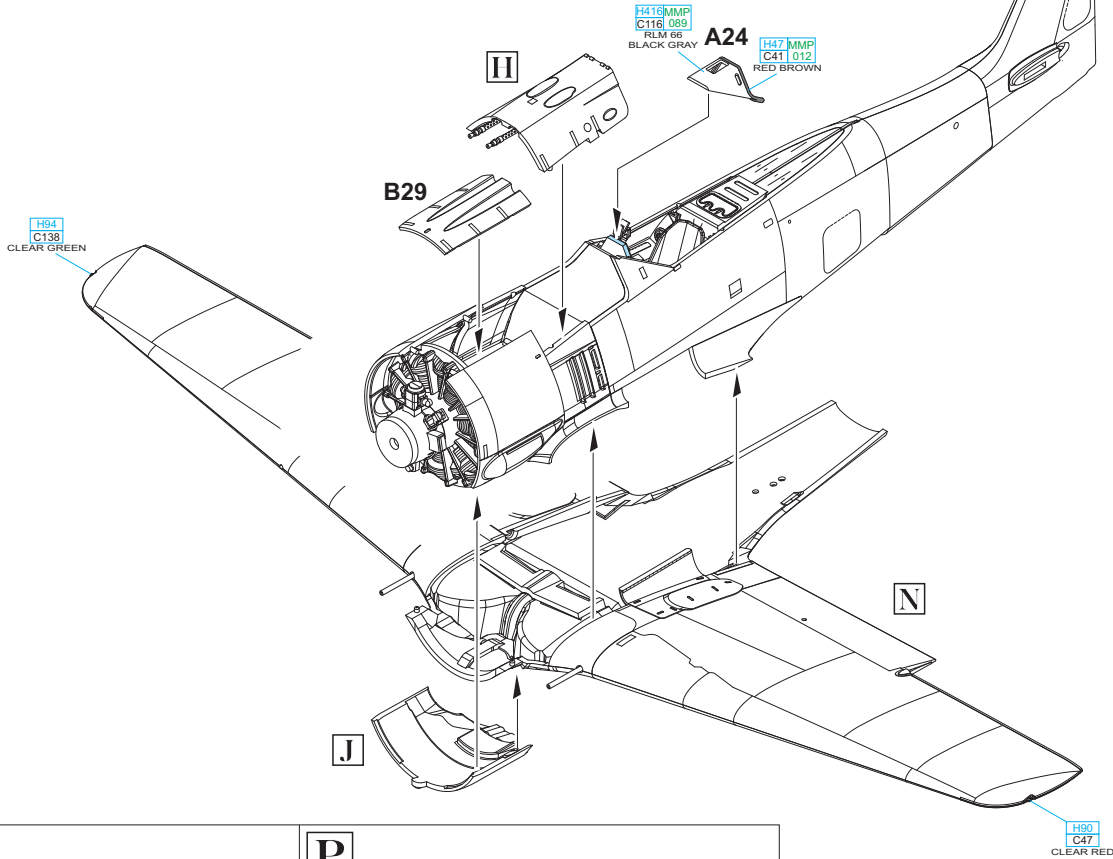
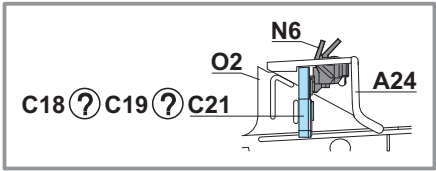

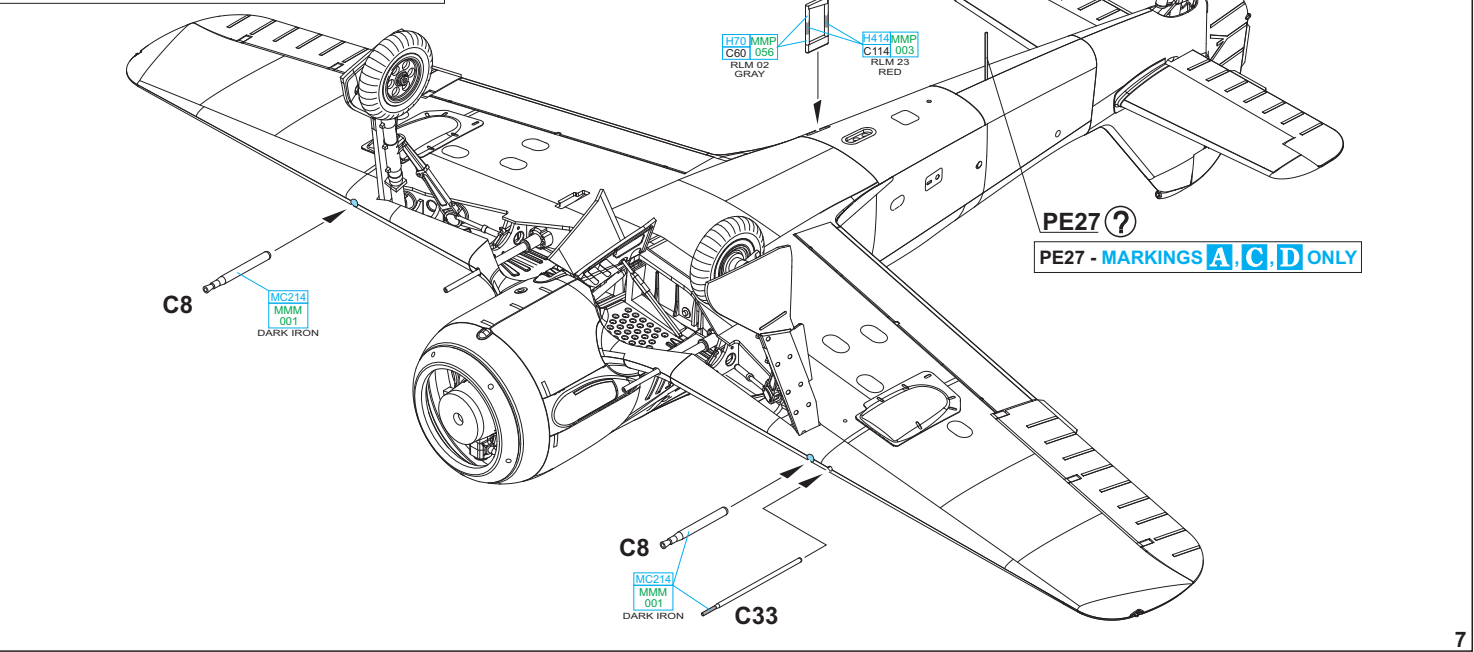
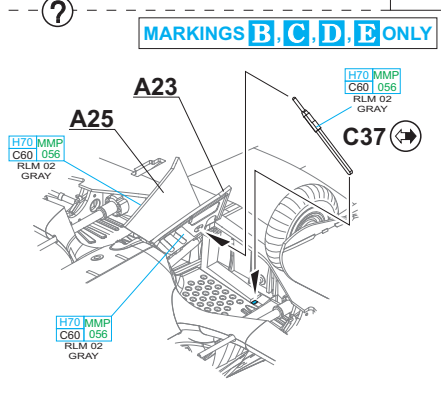
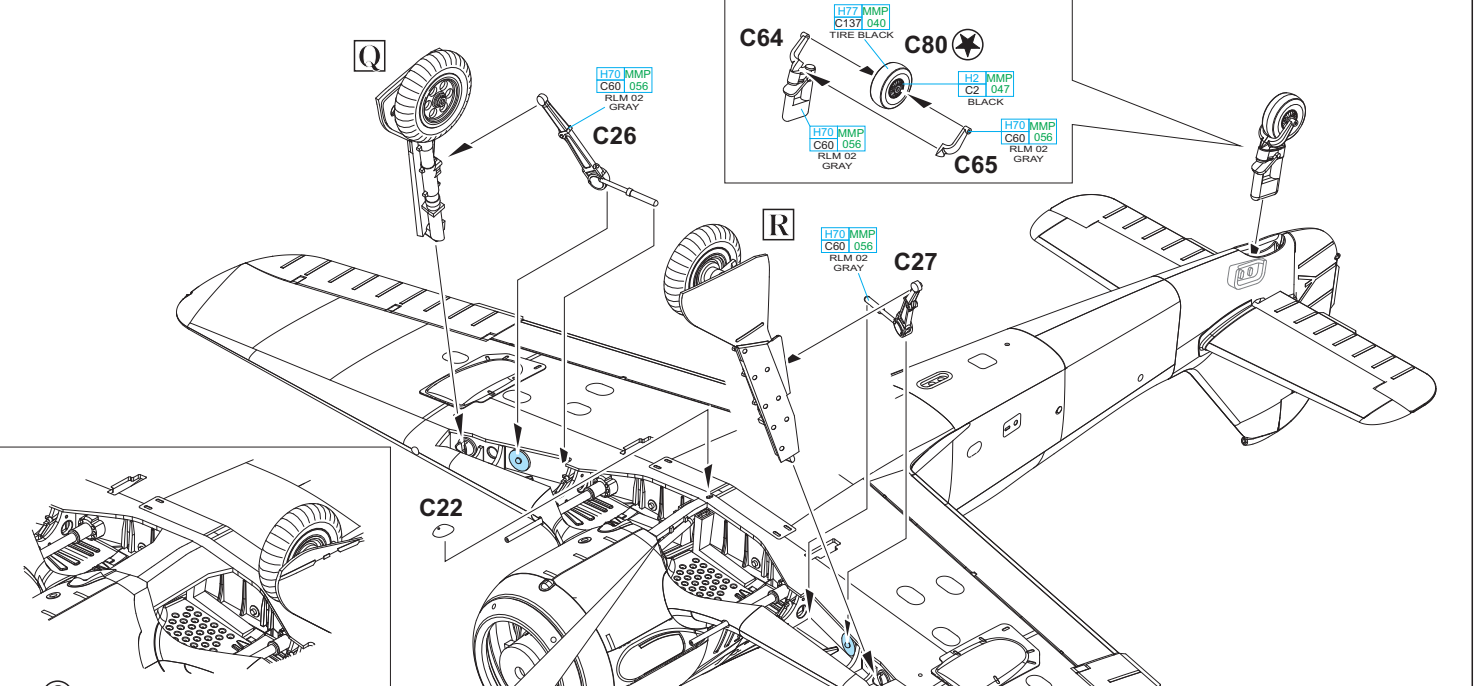
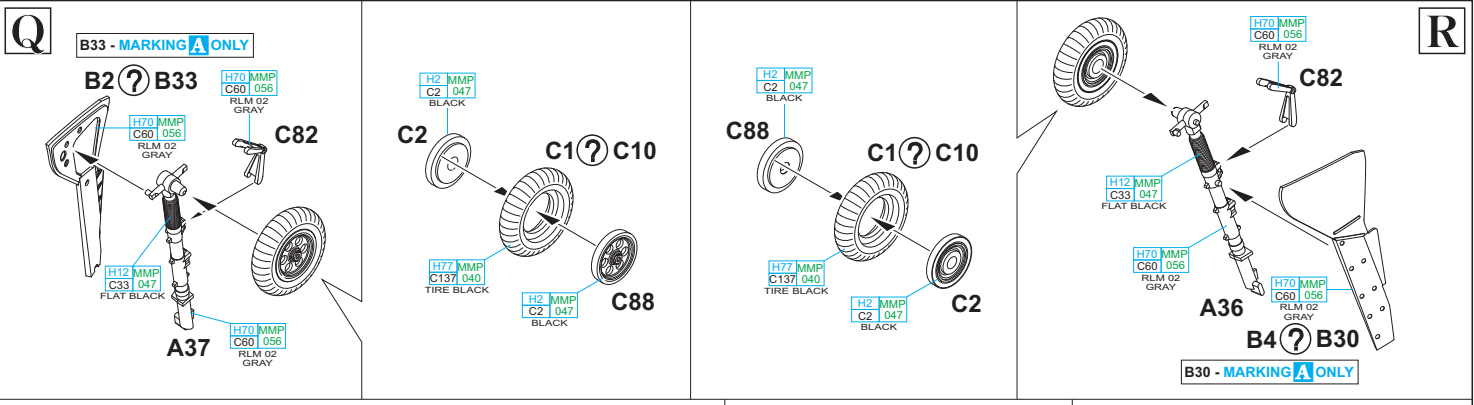

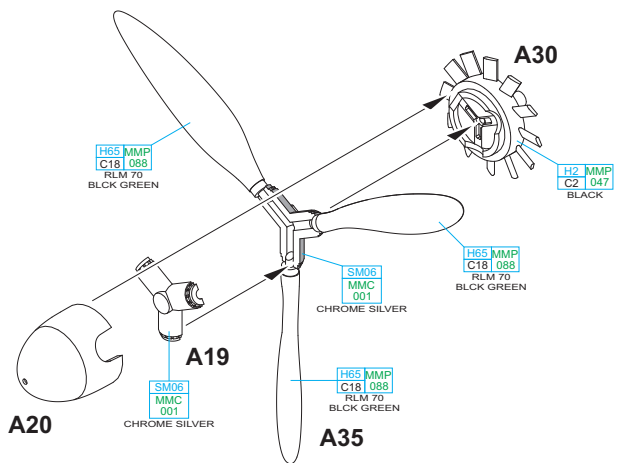
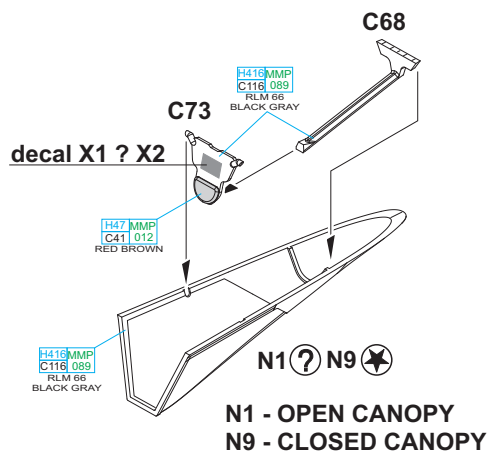
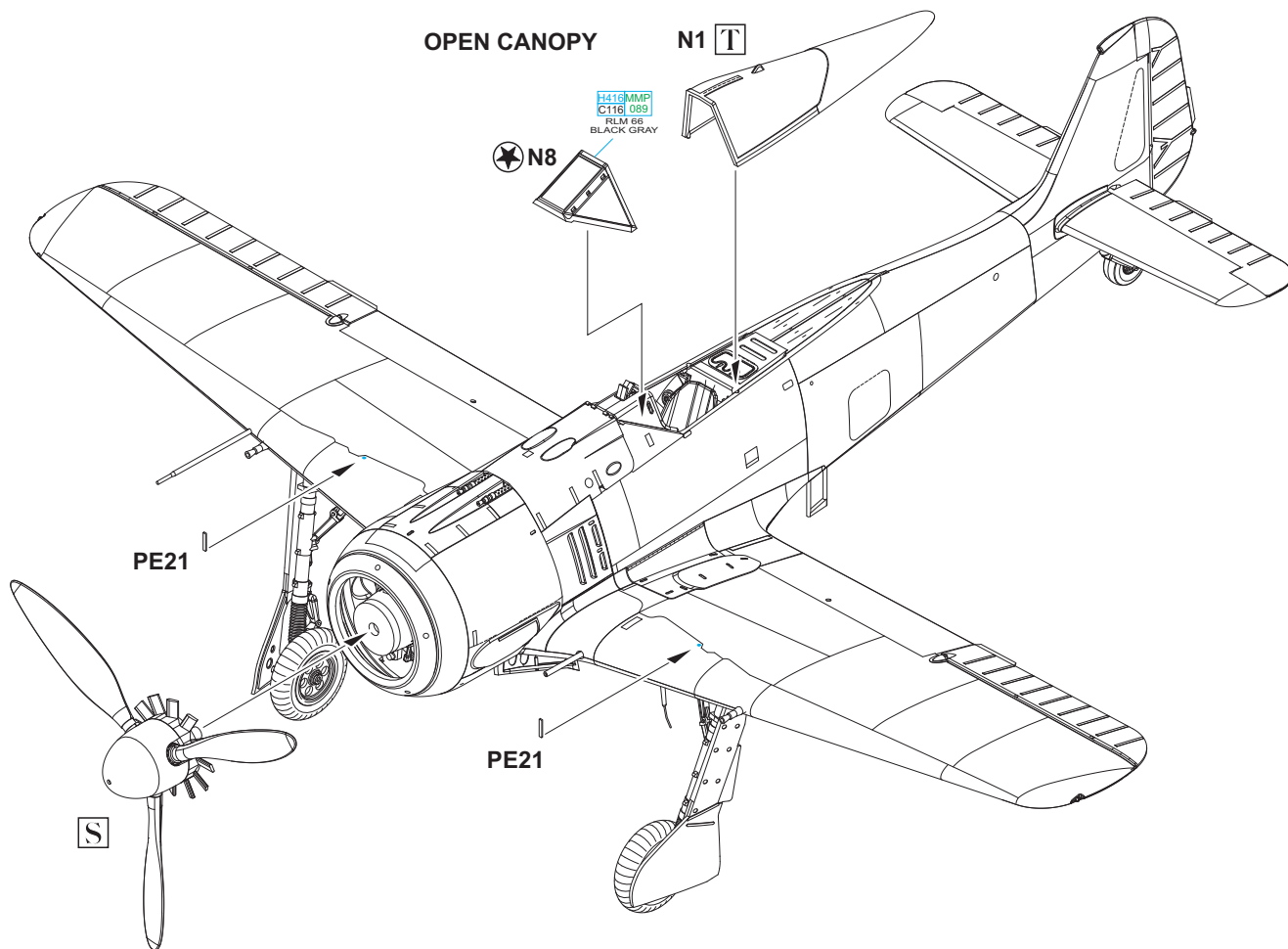
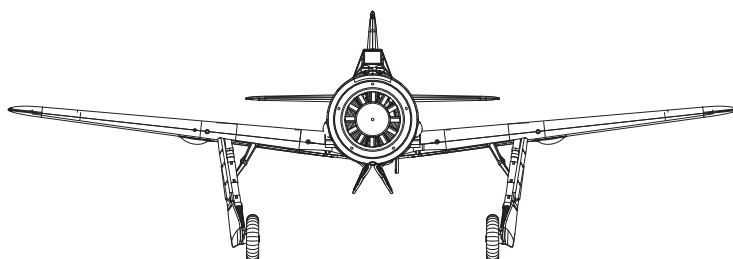
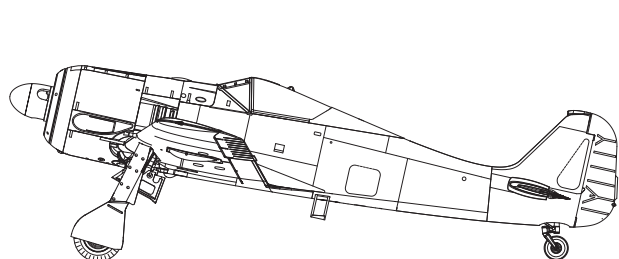
S**T****OPEN CANOPY****N1 T****S**

CLOSED CANOPY

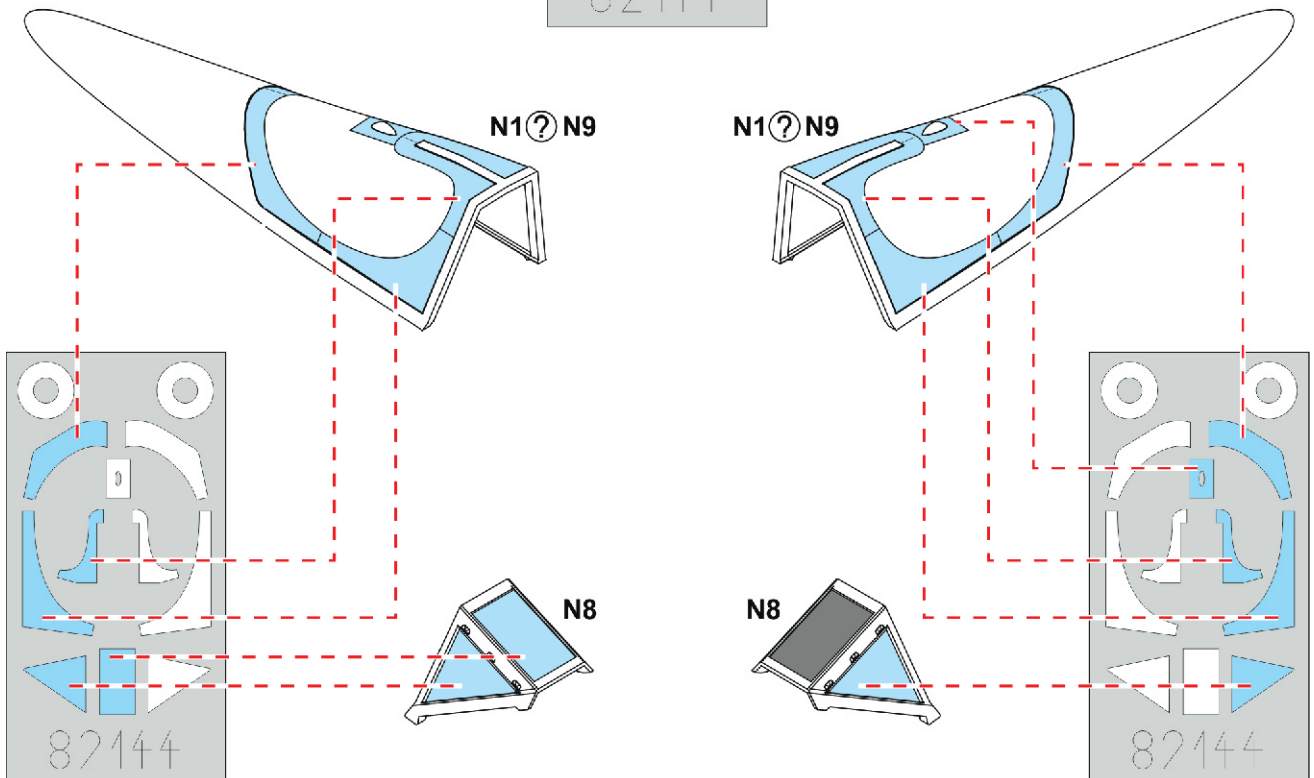
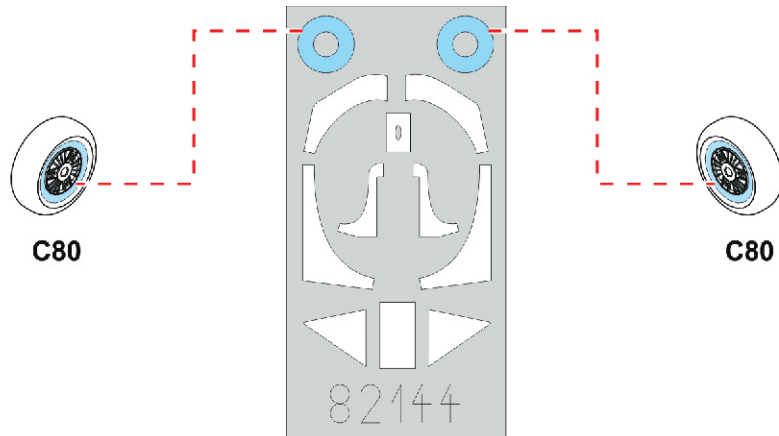
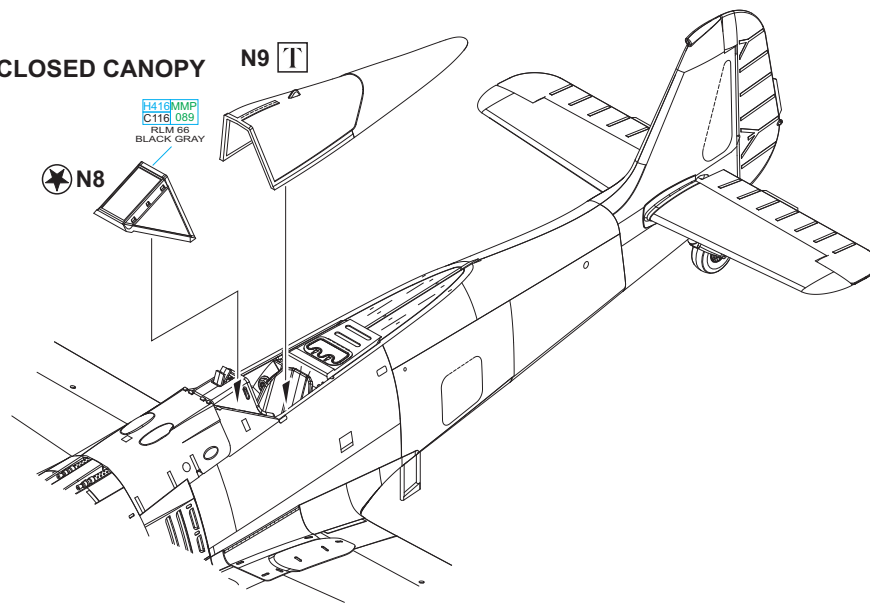

Rodák ze Saska Erich Rudorffer sloužil v Luftwaffe od 16. dubna 1936, nejprve jako mechanik – motorář. V říjnu 1938 nastoupil k pilotnímu výcviku, po jehož ukončení byl 8. ledna 1940 převelen k JG 2, v jejichž řadách se zúčastnil bojů nad Francií a Velkou Británií. Dne 11. listopadu 1942 byl jmenován velitelem 6./ JG 2, s níž byl koncem roku převelen do severní Afriky, ale již v březnu 1943 opět bojoval nad Kanálem. V květnu téhož roku byl Rudorffer jmenován velitelem celé II. Gruppe JG 2. Když 30. července 1943 padl na východní frontě velitel II./ JG 51 Hptm. Heinrich Jung, jeho funkci převzal Erich Rudorffer. U této jednotky dosáhl Rudorffer největšího počtu sestřelů. Dne 15. ledna 1945 byl jmenován do čela I./ JG 7 vyzbrojené Messerschmitty Me 262, za řízení těchto proudových stíhaček sestřelil 12 nepřátelských letadel. Jeho celkové skóre čítá 224 sestřelů, za bojové úspěchy byl vyznamenán Rytířským křížem s dubovou ratolestí a meči. Po válce létal jako dopravní pilot, nejprve v Austrálii a později u společnosti Pan Am. Erich Rudorffer zemřel v dubnu roku 2016. S tímto strojem sestřelil Erich Rudorffer během spojenecké operace Jubilee (vyložení u Dieppe) dva Spitfiry. Na směrovém kormidle je vyobrazeno Rudorfferovo skóre k 19. srpnu 1942.

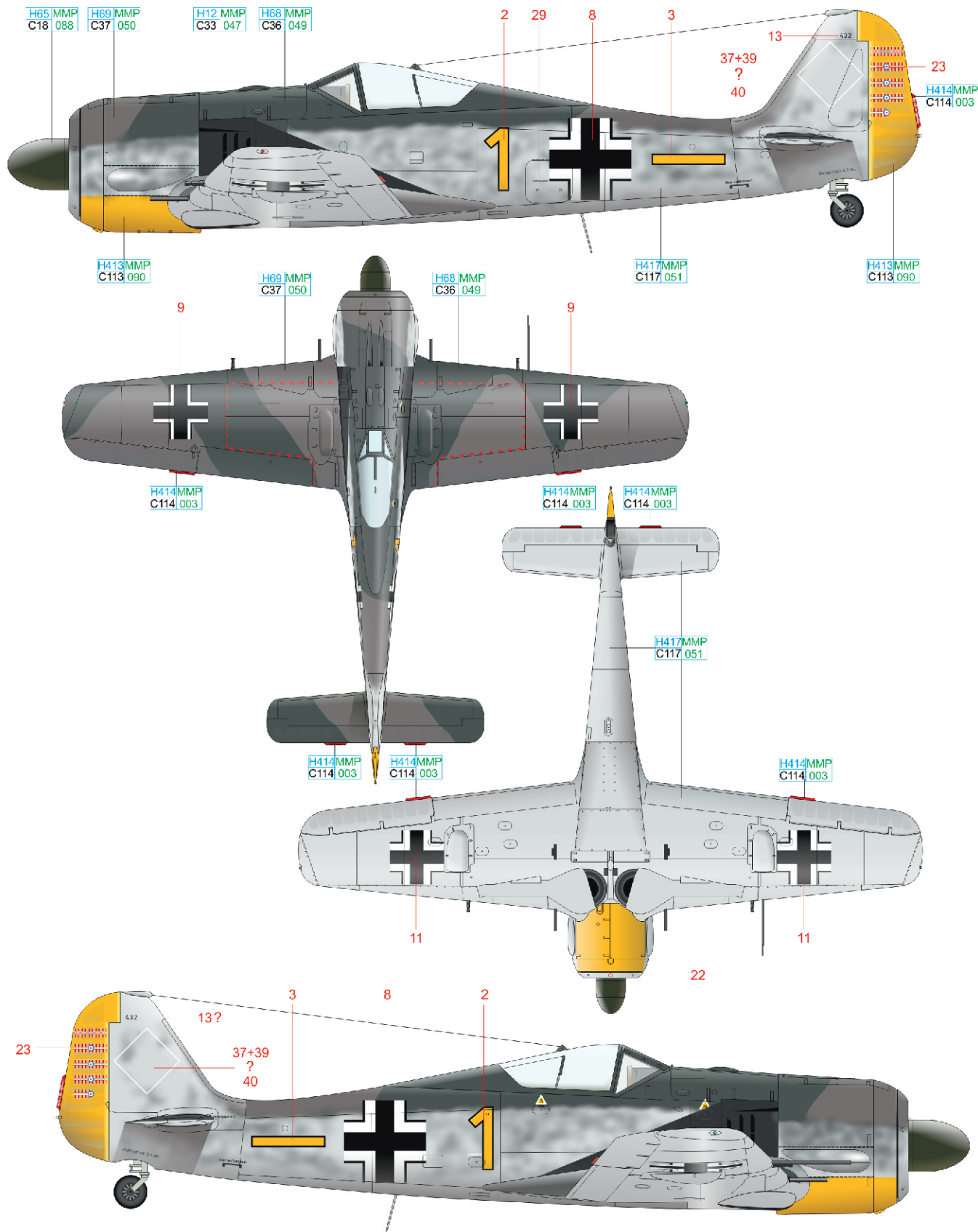

RLM 70	H65 MMP C18 088	RLM 04	H413 MMP C113 090	RLM 23	H414 MMP C114 003
RLM 74	H68 MMP C36 049	RLM 75	H69 MMP C37 050	RLM 76	H417 MMP C117 051
		BLACK	H12 MMP C33 047		

B W. Nr. 418, Oblt. Robert Olejnik, 4./ JG 1, Woensdrecht, Nizozemsko, červen 1942

Dvaadvacetiletý essenský rodák Robert Olejnik získal v říjnu 1933 licenci dopravního pilota a v březnu 1935 vstoupil do řad Luftwaffe, kde učil létat budoucí piloty. Po převelení k bojovým útvarům létal u JG 3, s níž se zúčastnil francouzského tažení, Bitvy o Británii a později, již jako velitel 1./ JG 3, zasáhl do bojů na východní frontě. Po dosažení 32. sestřelu obdržel 30. července 1941 Rytířský kříž. Od září 1941 působila I./ JG 1 v Nizozemí, kde došlo k 15. lednu 1942 k jejímu přejmenování na II./ JG 1. Olejnik vedl její 4. Staffel, od 26. července 1943 pak celou III. Gruppe JG 1. V říjnu 1943 od JG 1 odešel a až do konce války sloužil u jednotek vyzbrojených raketovými stíhačkami Me 163. Zemřel 29. října 1988 v Mnichově. Bílá 7, s níž v červnu 1942 létal Robert Olejnik u JG 1, byla kamuflována barvami RLM 74/75/76. Na motorovém krytu je namalován znak 4./ JG 1, mýtické zvíře Tatzelwurm v bílé barvě.

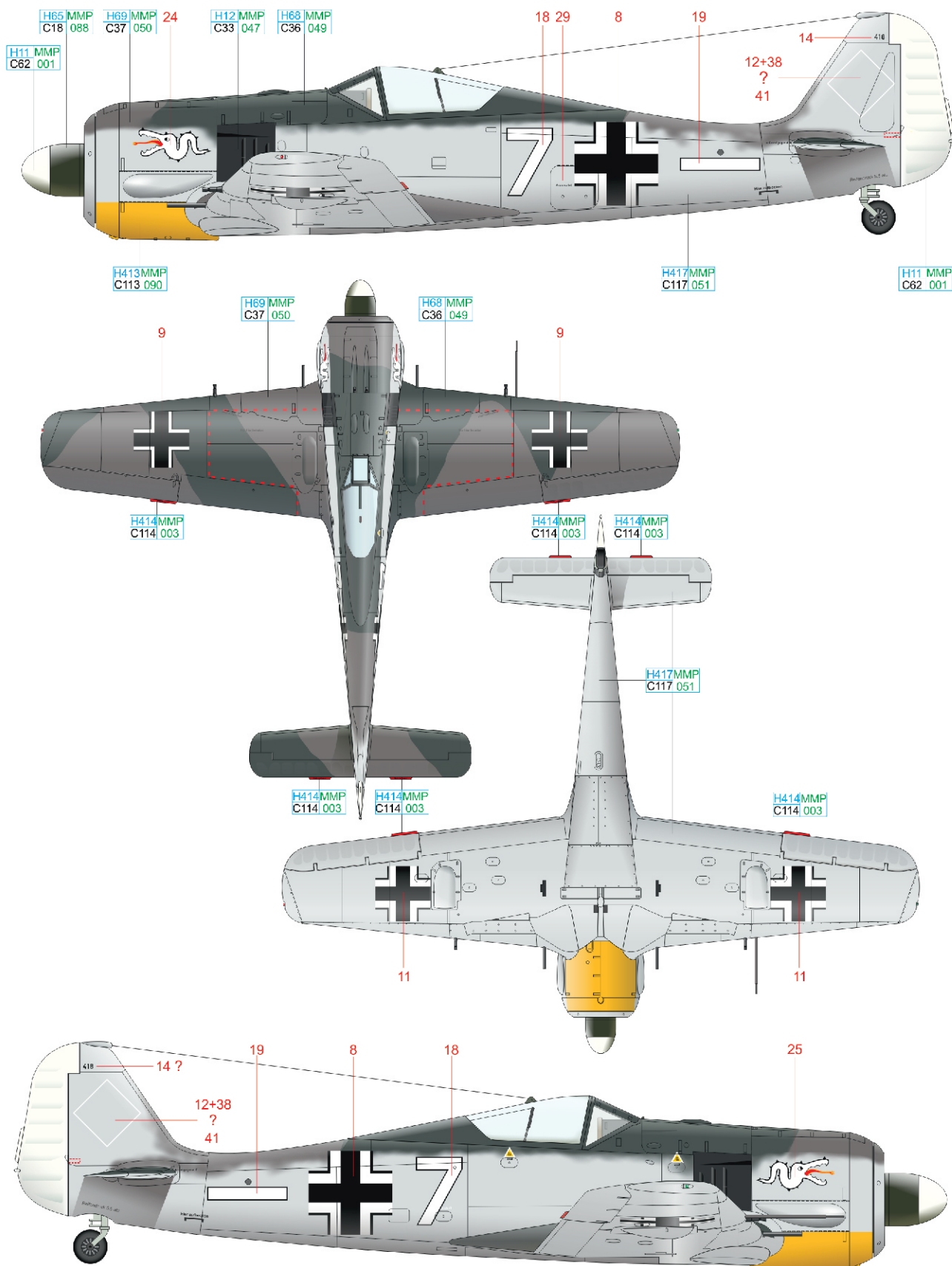

RLM 70	H65 MMP C18 088	RLM 04	H413 MMP C113 090	BLACK	H12 MMP C33 047
RLM 74	H68 MMP C36 049	RLM 75	H69 MMP C37 050	RLM 76	H417 MMP C117 051
				RLM 23	H414 MMP C114 003
				WHITE	H11 MMP C62 001

Pozdější držitel Rytířského kříže s dubovými ratolestmi a meči, Joachim Müncheberg, se narodil 31. prosince 1918 v pomořanském Friedrichsdorfu. Do armády vstoupil v prosinci 1936 a o dva roky později přestoupil k Luftwaffe. V říjnu 1939 byl převelen k III. Gruppe JG 26, u níž byl 20. srpna 1940 jmenován velitelem 7. Staffel. Od února 1941 tato jednotka operovala ve Středomoří. Nejprve proti ostrovu Malta, během bojů nad Jugoslávií Joachim Müncheberg sestřelil dva stroje Avia BH-33. Následovalo nasazení v severní Africe a v srpnu 1941 byla jeho jednotka převelena ke Kanálu. Dne 19. září téhož roku byl Müncheberg jmenován velitelem II. Gruppe JG 26. Na začátku října 1942 převzal velení JG 77, v té době působící v severní Africe. Münchebergův poslední let nese datum 23. března 1943. Nad Tuniskem sice dosáhl v pořadí 135. sestřelu, ale Spitfire Cpt. Theodora Sweetmana od 52nd FG po zásazích explodoval a trosky poškodily Münchebergův Messerschmitt Bf 109G-6 (W. Nr. 16381). Z poškozeného letounu musel těžce zraněný vyskočit. Pátrací tým jej našel bez známek života. Stroj s označením velitele Gruppe v podobě dvojitého klínu je nastříkán standardními kamuflážními barvami RLM 74/75/76. Na směrovém kormidle jsou namalovány symboly Münchebergových vítězství k datu 6. května 1942. Nesou podobu proužků s označením státní příslušnosti sestřeleného letadla.

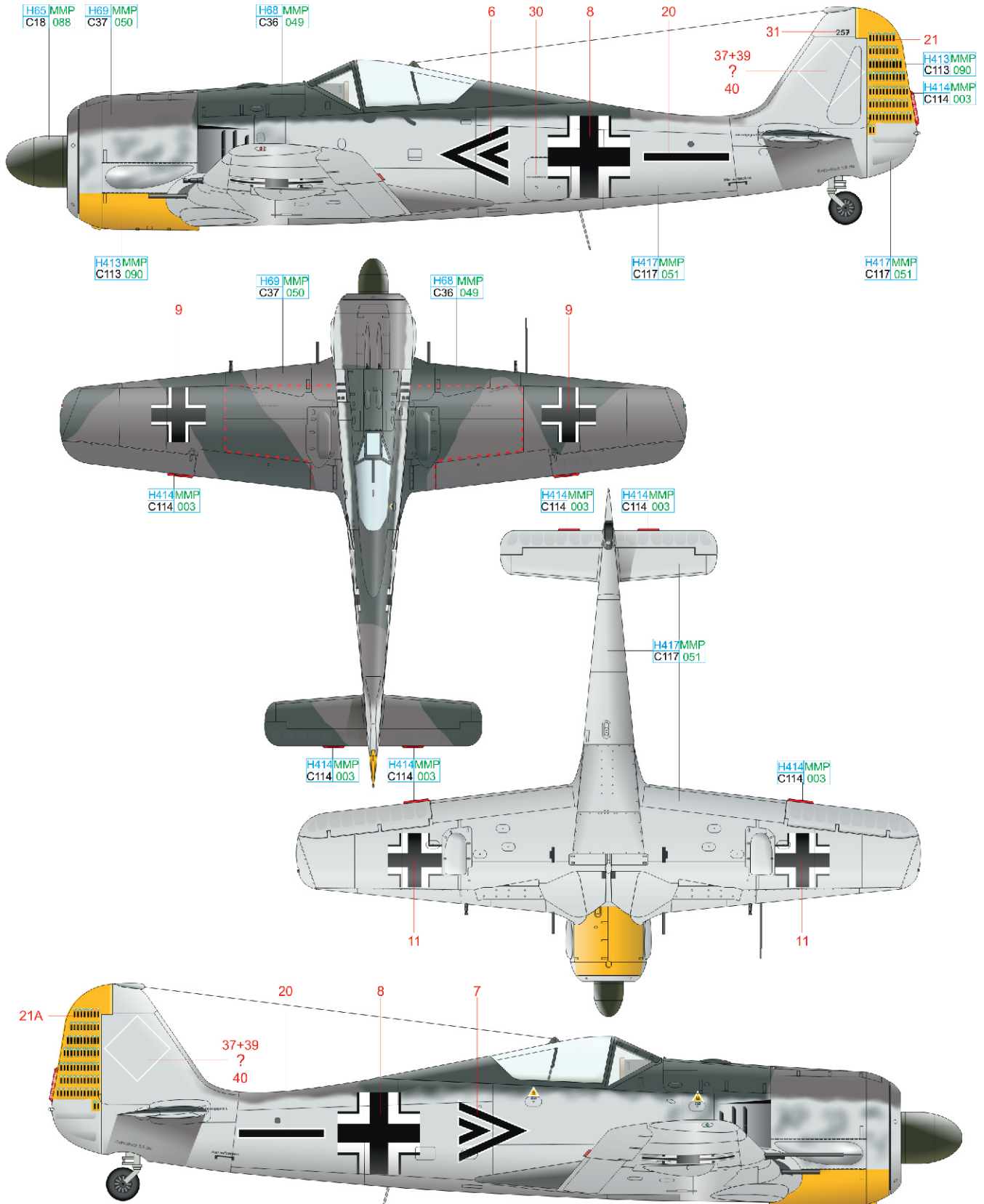

RLM 70	H65 MMP C18 088	RLM 04	H413 MMP C113 090	RLM 23	H414 MMP C114 003
RLM 74	H68 MMP C36 049	RLM 75	H69 MMP C37 050	RLM 76	H417 MMP C117 051

D W. Nr. 2278, Uffz. Erich Pflaum, 2./ JG 51, Ljubaň, Sovětský svaz, září 1942

I. Gruppe JG 51 byla v létě roku 1942 vybrána jako první z jednotek sloužících na východní frontě k přezbrojení na Fw 190. Přesunula se do Königsbergu, kde obdržela směsici Fw 190A-1, A-2 a A-3, a po přeškolení se koncem srpna 1942 přemístila zpět na severní část východní fronty. Prvním Fw 190A-3 ze stavu I./ JG 51, který byl ztracen v boji, byl stroj pilotovaný Uffz. Erichem Pflaumem dne 29. září 1942. Pilot se zraněním přežil. Stroj Ericha Pflauma obdržel nestandardní kamufláž tvořenou dvěma odstíny tmavě zelené barvy. O jaké barvy šlo, není zcela zřejmé. Jednou z možností je kombinace barev RLM 70 a RLM 71. Žluté konce dolní poloviny křídla, pruh téže barvy okolo trupu pod trupovým křížem identifikovaly letouny působící na východní frontě. Motorový kryt nese znak JG 51, pod čelním štítkem se nachází znak I./JG 51. Původní žlutý pruh okolo zádě trupu z předchozího nasazení stroje lehce prosvítá pod kamuflážní barvou. Tenké černé pásy lemující žlutý pruh pod trupovým křížem, sloužily pravděpodobně k jeho ostřejšímu ohraničení při lakýrnických pracích na letounu.

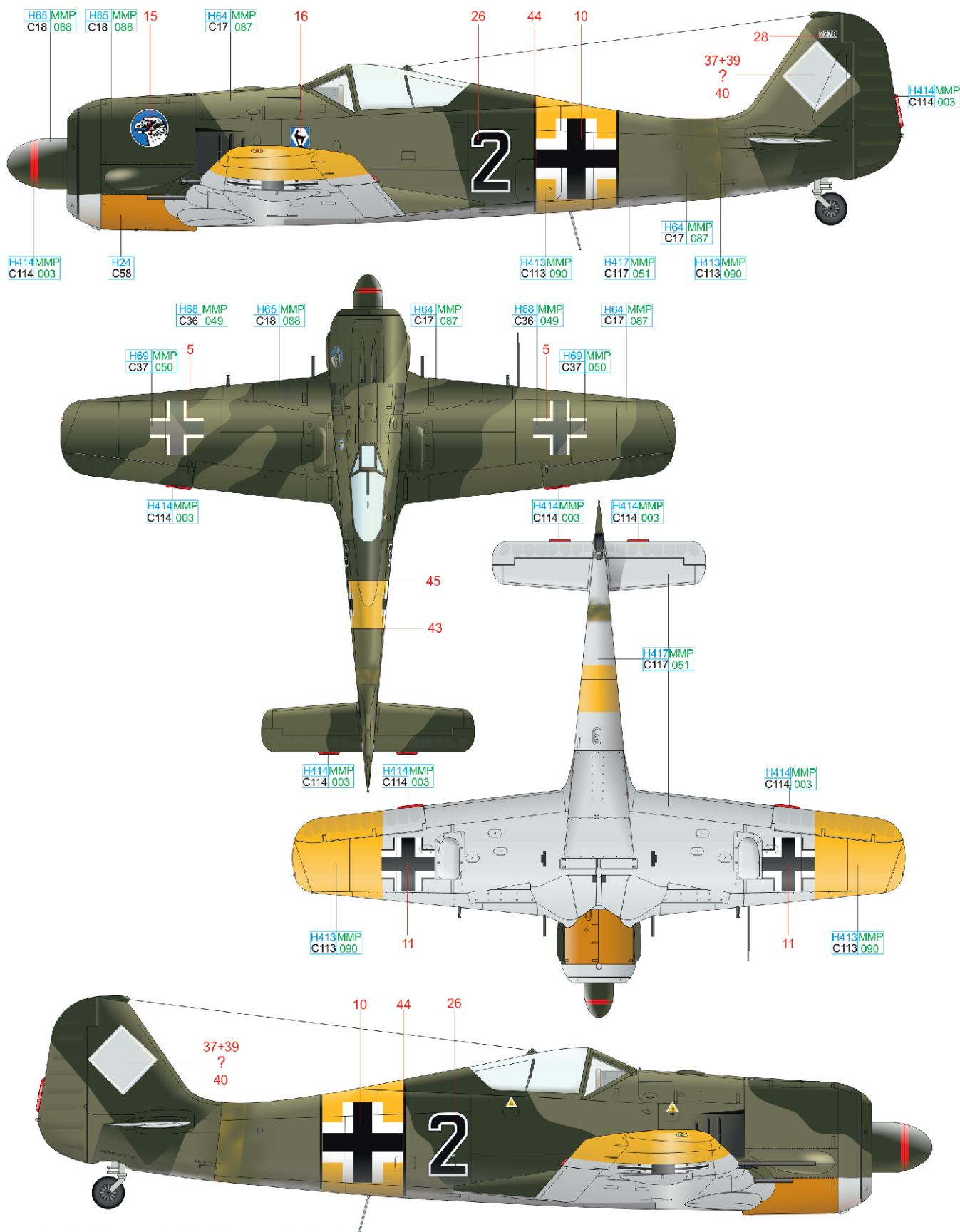

RLM 70	H65 MMP C18 088	RLM 04	H413MMP C113 090	RLM 23	H414MMP C114 003
RLM 74	H68 MMP C36 049	RLM 75	H69 MMP C37 050	RLM 76	H417MMP C117 051
				BLACK	H12 MMP C33 047
				RLM 71	H64 MMP C17 087
				ORANGE YELLOW	H24 C58

Karl Willius se narodil 5. listopadu 1919 v hesenském Mainzu. Po stíhacím výcviku byl 17. května 1940 převelen k 8./ JG 51, v jejichž řadách se zúčastnil bitvy o Británii a počátku tažení proti Sovětskému svazu. Dne 14. července 1941 byl převelen k 3./ JG 26, s níž pokračoval v bojích nad Kanálem i nad ruskými pláněmi. V srpnu 1943 po návratu do Francie byl převelen k 2. Staffel a 25. listopadu převzal její velení. Dne 8. srpna 1944 sestřelil svého posledního (padesátého) protivníka, americký bombardér B-24 ze 44th BG, ale následně padl po souboji s Thunderbolty od 361st FG. Posmrtně byl dekorován Rytířským křížem. Stroj nese pod kabinou vlajky států, na jejichž území Karl Willius bojoval. Žlutá spodní část motorového krytu se jeví na fotografiích tmavší než ostatní doplňky žluté barvy, je to pravděpodobně dáno použitím jiného odstínu žluté barvy. Bílý pruh na vrtulovém listu je namalovaný křídou a sloužil k seřizování synchronizace trupových zbraní.

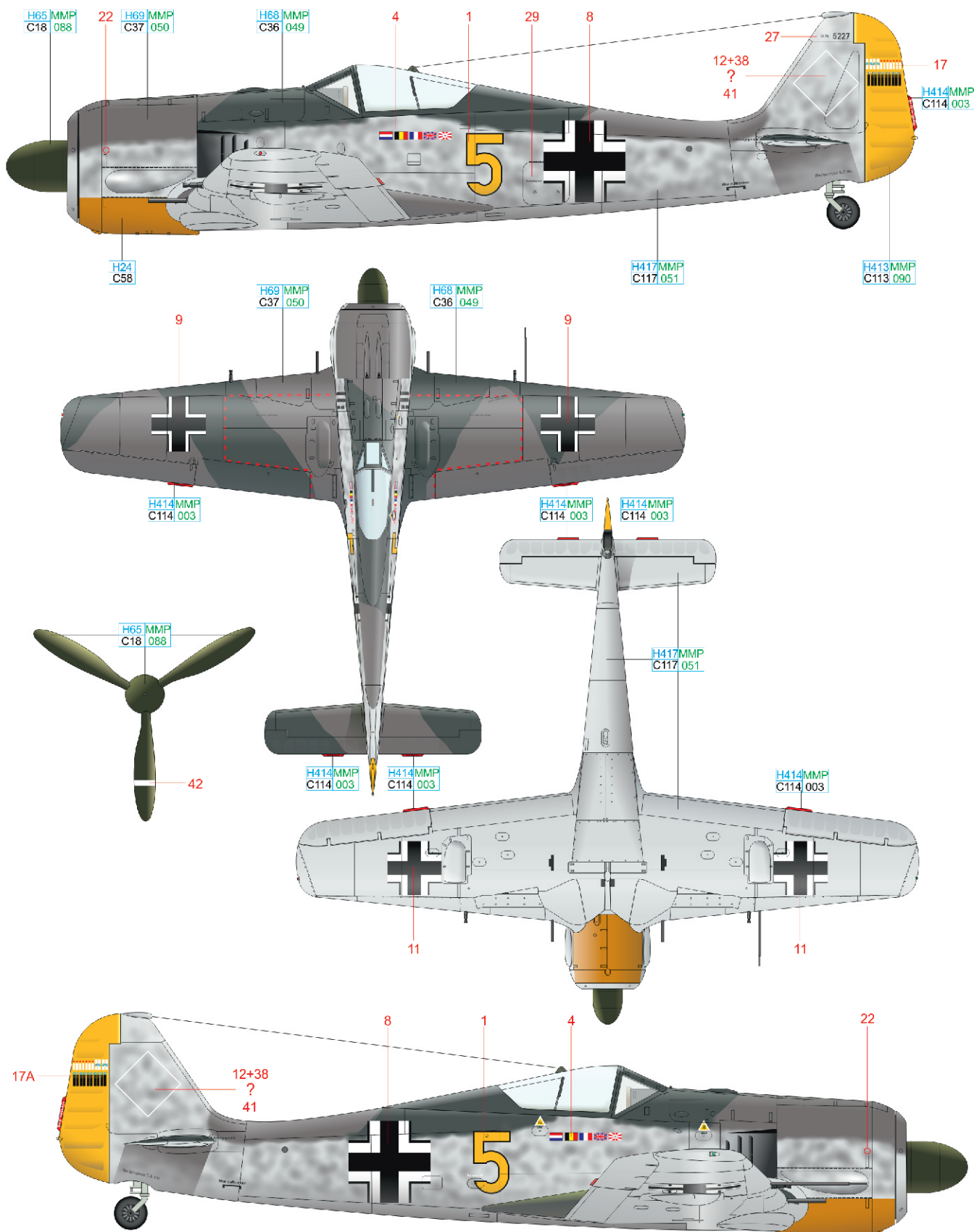

RLM 70	H65 MMP C18 088	RLM 04	H413 MMP C113 090	RLM 23	H414 MMP C114 003
RLM 74	H68 MMP C36 049	RLM 75	H69 MMP C37 050	RLM 76	H417 MMP C117 051
				ORANGE YELLOW	H24 C58

Fw 190A-3

1/48

#82144

ProfiPACK

edition

RELATED PRODUCTS:

- 48956 Fw 190A-3 (PE-Set)
- FE863 Fw 190A seatbelts STEEL (PE-set)
- 648152 Fw 190 wheels early (Brassin)
- 648356 Fw 190A wingroot gun bays (Brassin)
- 648364 Fw 190A-3 engine (Brassin)
- 648366 Fw 190A propeller (Brassin)
- 648367 Fw 190A-3/A-4 undercarriage legs BRONZE (Brassin)
- 648357 Fw 190A-3 cockpit (Brassin)
- 648371 Fw 190A control surfaces early (Brassin)
- 648373 Fw 190A Pitot tubes early (Brassin)
- 648381 Fw 190A exhaust stacks (Brassin)

eduard

